



Modell: GNS-2236/RF2 och GNS-2236/10Y

OPTISK BRANDVARNARE 230V FÖR SERIEKOPPLING

Denna instruktionsfolder innehåller viktig information om hur man korrekt installerar och sköter brandvarnaren. Läs igenom hela denna folder före installation och behåll foldern för framtida referens.

Nexas brandvarnare GNS-2236 är konstruerad för att känna av rökpartiklar och kan sammankopplas enligt följande; GNS-2236/RF2 kan sammankopplas trådlöst med GNS-2236/RF2 och MTS-166/RF2 samt trådbundet med GNS-2236/RF2 och GNS-2236/10Y. GNS-2236/10Y kan sammankopplas trådbundet med GNS-2236/10Y och GNS-2236/RF2.

TEKNISK DATA

Strömkälla	230 VAC
Batteribackup	9V batteri long life lithium (ingår), driftstid 1 månad vid 230V bortfall.
Radiofrekvens	433 MHz (GNS-2236/RF2)
Räckvidd, fri sikt	upp till 30 m
Larmsignal	85 dB vid 3 meter
Drifttemperatur	0°C – 40°C
Luftfuktighet	0 – 90 %
Max antal sammankopplade	12 st trådlöst / 20 st trådbundet
Maximal total kabellängd	100 meter vid trådbunden sammankoppling

HUVUDSKAPLIGA EGENSKAPER:

- Optisk sensor för pyrande bränder
- LED-indikering för drift och larm
- Trådlös och trådbunden sammankoppling
- Batteribackup
- Signal vid låg batterispänning
- Tyst funktion
- Dammskydd ingår

VIKTIGT

- Radioräckvidden kan variera beroende på placering, byggnadens utformning och dess material.
- Ta inte bort eller koppla ifrån batterierna för att stoppa falsklarm, då förloras brandvarnarens viktiga funktion. Öppna fönster eller ventiler luft runt brandvarnaren för att stoppa larmet och/eller tryck på pausknappen.
- Brandvarnaren är avsedd att användas i enbostadshus. I flerbostadshus ska varje bostad utrustas med egna brandvarnare.
- Denna brandvarnare är inte lämplig för användning i byggnader som inte är bostäder. Brandvarnaren är inte en ersättning för ett fullvärdigt larmsystem som krävs enligt lag eller av brandmyndighet.
- Brandvarnaren upptäcker förbränningspartiklar i luften (rök). Den reagerar inte på flammor eller gas.
- Brandvarnaren är konstruerad att avge en larmsignal om en brand håller på att utvecklas.
- Brandvarnaren bör testas varje vecka och bytas ut vart tionde år.

PLACERING AV BRANDVARNAREN

En förutsättning för att brandvarnaren ska kunna ge tidig varning är att den är installerad där branden uppstår. Nexa rekommenderar därför att du installerar en brandvarnare i varje rum och på alla våningar.

Enplans bostad: För att få ett minimiskydd, placera larmet i entréhallen mellan boendeytorna (inklusive köket) och sovutrymmena. Placera den så nära boendeytorna som möjligt och se till att larmet kan höras vid vistelse i sovrummen. Se figur 1 för exempel.

Flervånings bostad: För att få ett minimiskydd, placera ett larm i trapphuset (entréplan) och ytterligare ett larm ovanför övervåningens trappavsats, samt ett larm i taket i källaren vid foten av trappan. Detta täcker källarvåningen men inte kryppgrund och oinredda vindsutrymmen. Se exempel i figur 2.

Takmontering

Eftersom het rök stiger och sprids, rekommenderas du att montera den i taket på en central plats. Undvik områden där luften inte cirkulerar, t.ex. hörnutrymmen. Håll den även borta från föremål som kan förhindra ett fritt luftflöde. Placera enheten minst 30 cm från ljusarmaturer eller inredningsdetaljer som kan hindra rök/värme att nå fram till detektorn. Placera den minst 1 meter från väggen. Se figur 3A.

Väggmontering, då takmontering ej är möjlig

Undvik att montera enheten långt inne i ett hörn.

Placera brandvarnarens övre kant minst 15 cm och högst 30 cm från taket. Se figur 3A.

I lutande tak

På ytor som lutar eller innertak som går upp inock, ska detektorn monteras 90 cm från den högsta punkten mätt horisontellt därför att stillastående luft under nocken kan hindra rök att nå fram till enheten. Se figur 3B.

OBS: För rekommenderat/maximalt skydd ska ett larm finnas i varje rum (utom kök, badrum och garage). PLACERA INTE NÅGOT LARM I KÖKET eller i BADRUMMET då matos eller ånga kan aktivera larmet. PLACERA INTE NÅGOT LARM I GARAGET då det är risk att avgaserna aktiverar det.

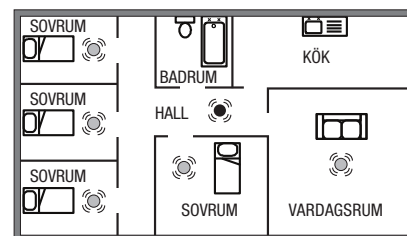

Figur 1. Enplans bostad

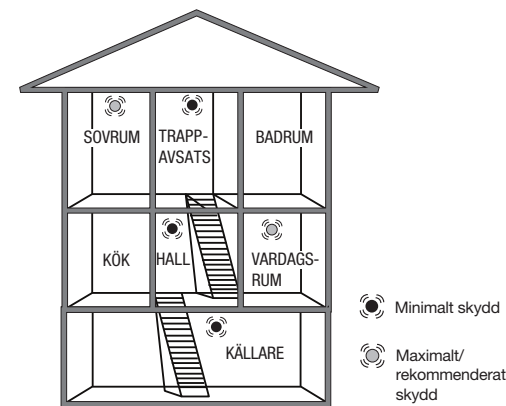

Figur 2. Flervånings bostad

PLACERING I TAK OCH PÅ VÄGG

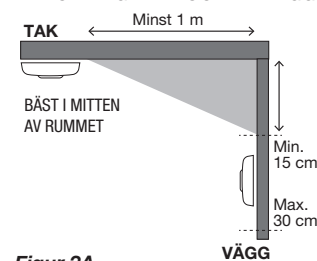

Figur 3A

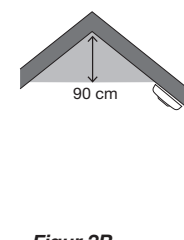

Figur 3B

MONTERING

Brandvarnaren skall installeras av behörig elektriker enligt gällande bestämmelser för elinstallationer. Brandvarnaren skall ha avbrottsfri spänningsförsörjning som inte av misstag kan stängas av. Alla brandvarnare som sammankopplas trådbundet måste drivas från en och samma spänningskälla med gemensam nolledare.

OBS! Anslut inte ledning för sammankoppling till Fas- eller Nolledare. Koppla bort strömmen från den matning som skall användas. Om infälld kopplingsdosa inte finns, montera lämplig kopplingsdosa i anslutning till brandvarnarens placering. Se till att det inte finns någon annan elektrisk ledning i direkt närhet av brandvarnaren.

- Frigör brandvarnaren från fästplattan med kopplingsplint med en skruvmejsel. Se figur 4
- Montera fästplattan på vald plats och anslut ledare (Live = Fas, Neutral = Nolla) för ström samt trådbunden sammankoppling (Interconnect) om det används.
- Skyddsjord behöver ej anslutas till brandvarnaren, den gul/gröna ledaren ansluts till stödplint märkt med jordsymbol för vidarekoppling. Se Figur 5 & 6.
- Kabelarea. För spänningsmatning 1,5 mm², för sammankoppling 0,22 mm² eller mer.
- Sätt i medföljande 9V batteri i batterifacket på brandvarnarens undersida - Observera polariteten. Av säkerhetsskäl kan brandvarnaren inte monteras på fästplattan utan 9V batteri.
- Innan brandvarnaren monteras på fästplattan skall funktionstest göras (med strömförsörjning från 9V batteri) genom att testknappen på brandvarnaren trycks in, brandvarnaren skall då avge en hög pulserande signal. Se figur 7.
- Innan brandvarnaren monteras på fästplattan är det även lämpligt att utföra programmering av den trådlösa sammankopplingen – se avsnittet PROGRAMMERA.
- Montera brandvarnaren på fästplattan genom att skjuta den på plats i pilarnas riktning.
- Slå på strömmen och testa sedan att brandvarnaren fungerar genom att trycka in testknappen. Se figur 7.
- Vid nybyggnation eller renovering, låt dammskyddet sitta kvar på brandvarnaren till dess att slutstädning är helt klar.

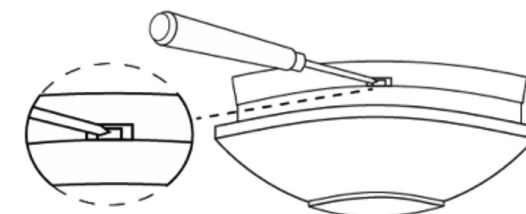

Figur 4. Tryck spärren uppåt och dra samtidigt brandvarnaren sidledes, för att frigöra den från fästplattan

PROGRAMMERA (Endast trådlös sammankoppling)

GNS-2236/RF2 är utrustad med sändare och mottagare för att kunna kommunicera med varandra och med Nexa MTS-166/RF2. För att detta ska fungera måste brandvarnarna kopplas samman genom en programmering. Välj en av varnarna som masterenhet och markera den med ett M på baksidan så att du känner igen den, även i ett senare skede. Vid programmeringen lyssnar masterenheten efter radiokod från övriga varnare så att de kopplas samman.

1. Tryck in masterenhetens programmeringsknapp tills LED-indikeringen börjar lysa rött. Masterenheten är nu i programmeringsläge och redo att lyssna efter radiokod från övriga varnare. Masterenheten stannar kvar i programmeringsläge i cirka 30 sekunder innan den återgår till normalläge.
Se figur 7.

2. Med masterenheten i programmeringsläge, Tryck och håll inne programmeringsknappen på den brandvarnare som skall anslutas (SLAV) i ca 2 sekunder, släpp. När LED indikering på brandvarnaren blinkar rött 3 ggr är sammankopplingen klar.

3. Upprepa steg 1 och 2 ovan med samtliga brandvarnare som skall kopplas samman trådlöst.

ANVÄNDNING

När brandvarnaren installerats skall en GRÖN LED lysa innanför larmgallret vilken indikerar att strömmen är ansluten. En RÖD LED blinkar 1 gång per minut vilket indikerar att backupbatteriet är laddat och att brandvarnaren fungerar som den skall. Om rök detekteras avges en hög pulserande signal och RÖD LED blinkar snabbt.

TESTA BRANDVARNARE

Vi rekommenderar att testa Dina brandvarnare regelbundet 1 gång/vecka.

- Tryck och håll inne testknappen i ca 3 sekunder, brandvarnaren skall då avge en hög pulserande signal och RÖD LED blinkar snabbt.

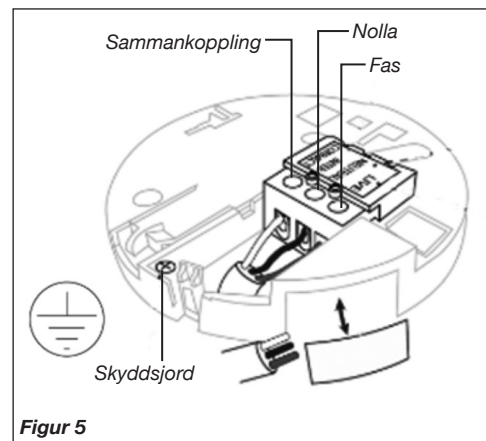

Figur 5

TESTA SAMMANKOPPLADE BRANDVARNARE

- Tryck och håll inne testknappen till dess att samtliga brandvarnare avger larmsignal, detta kan ta upp till 60 sekunder för trådlöst sammankopplade brandvarnare. *OBS. LED på trådlöst och trådbundet sammankopplade brandvarnare kommer inte att indikera med snabbt blinkande LED vid test, dessa kommer endast att avge akustisk signal.*

TYST FUNKTION

GNS-2236 har en tyst funktion som aktiveras med testknappen. Om matlagning eller andra ofarliga källor till rök aktiverar ett larm kan det tystas tillfälligt genom att testknappen trycks ned i ca 3 sekunder. Brandvarnaren går då in i en viloperiod under 10 minuter. Röd LED indikering blinkar var 10 sekund i detta läge för att indikera att känsligheten är sänkt. Efter 10 minuter återgår brandvarnaren till normal känslighet. *OBS. Om röktheten pga. brand ökar när brandvarnaren är i tyst läge återgår denna till larmläge.*

VARNING VID LÅG BATTERINIVÅ

Brandvarnaren avger en kort signal 1 gång per minut när spänningen i backupbatteriet närmar sig för låg nivå, varningen pågår i minst 30 dagar. Sammankopplade enheter kommer att avge en signal en gång i timmen till dess att batteriet har bytts i den varnande enheten.

BATTERIBYTE

Stäng alltid av strömmen till brandvarnaren innan den lossas från fästplattan.

Byt batteriet om brandvarnaren avger signal för låg batterinivå.

UNDERHÅLL OCH RENGÖRING

Brandvarnaren bör rengöras regelbundet och minst två gånger per år. Rengör din brandvarnare genom att dammsuga utvändigt längs öppningen mot den optiska kammaren, så att damm och smuts försvinner.

VIKTIGT: Försök inte öppna luckan för att rengöra inuti brandvarnaren, då gäller inte garantin.

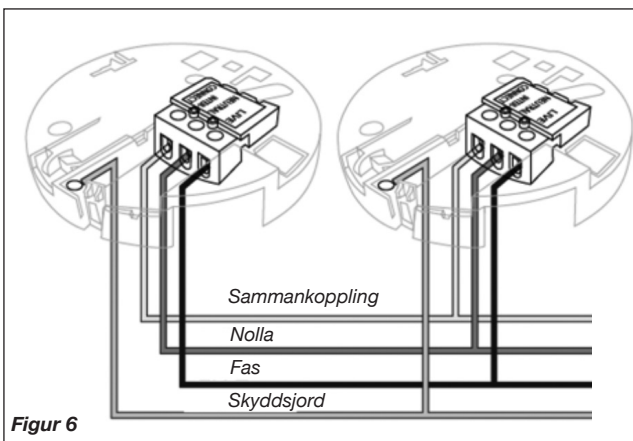

Figur 6

FELKÄLLA

Ånga och fukt. Falsklarm kan uppstå om brandvarnaren är placerad för nära badrum, tvättstuga eller andra platser med hög luftfuktighet.

Damm och smuts. Då luften passerar fritt genom detektionskammaren kommer brandvarnaren locka till sig en del damm och pollenpartiklar. Detta kan leda till falsklarm. Brandvarnaren kan också bli mer känslig p g a detta vilket kan medföra oönskade larm.

Drag, damm och luftströmmar. Falsklarm kan bero på att brandvarnaren har placerats för nära dörrar, fönster, ventilationssystem, fläktar, luftkanaler, värmepumpar eller liknande. Detta kan medföra att dammpartiklar virvlar upp och in i detektionskammaren.

Temperaturvariationer kan skapa kondens i detektionskammaren. Till exempel om brandvarnaren placeras i ett rum där fönster öppnas för ventilation under vintern, nära utgångar, balkongdörrar eller andra platser där det växlar mellan kallt och varmt.

Ogynnsam placering. Fel placering i en instabil inomhusmiljö, drag, närhet till elektriska apparater (EMC) och belysning kan orsaka falsklarm.

ÅTGÄRD

Placera brandvarnaren minst 2 meter från badrum, tvättstuga eller andra platser där hög luftfuktighet kan förekomma.

Dammsug brandvarnaren regelbundet, använd ett munstycke av plast så att elektroniken inte skadas. Undvik att montera brandvarnare på ställen med mycket damm och smuts. Sätt gärna en "hätta" över brandvarnaren eller ta bort den helt och hållet under tiden du utför renoveringsarbeten hemma.

Installera inte brandvarnare där det är dragigt, i närheten av fönster och dörrar, ventilation, fläktar, luftkanaler, värmepumpar eller liknande. Hitta en bättre placering för brandvarnaren, längre bort från drag och luftströmmar.

Undvik att montera brandvarnare i rum med snabba temperaturväxlingar eller nära fönster och dörrar som ofta öppnas och stängs. Flytta brandvarnaren till en plats med en mer jämn och stabil temperatur.

Placera brandvarnare minst 5 meter från öppna spisar, kaminer eller andra värmeapparater. 2 meter från ventilationskanaler, värmepumpar och luftkonditionering. 1 meter från lampor och lysrör.

ÅTERVINNING

- Enheten består huvudsakligen av återvinningsbart material.
- Släng inte förpackningen, enheten och innehållet i förpackningen med hushållssoporna, utan att följa gällande bestämmelser.
- Enligt EU-direktiv 2002/96/EG om avfall från elektrisk och elektronisk utrustning (WEEE), ska denna produkt återvinnas.
- För mer information, ring återförsäljaren eller den lokala myndighet som ansvarar för avfallshantering

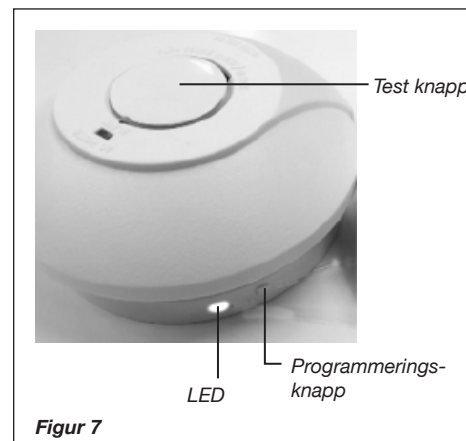

Figur 7

CE 25

2797-CPR-821574
NEXA202412GA
EN14604:2005/AC:2008
Brandvarnare för hushållsbruk



Tillverkare: Nexa Trading AB, Sverige
Prestandadeklarationen (DoP) finns på vår webbplats – www.nexa.se

NEXA TRADING AB
TALLVÄGEN 5, 56435 BANKERYD, SWEDEN
support@nexa.se | www.nexa.se



Model: GNS-2236/RF2 and
GNS-2236/10Y

OPTICAL SMOKE ALARM 230V FOR CONNECTION IN SERIES

This instruction folder contains important information on correct installation and maintenance of your smoke alarm. Read through the whole folder before installing it, and keep the folder for future reference.

Nexa's GNS-2236 smoke alarm is designed to detect smoke particles and can be interconnected as follows; GNS-2236/RF2 can be interconnected wirelessly with GNS-2236/RF2 and MTS-166/RF2, as well as through wires with GNS-2236/RF2 and GNS-2236/10Y. GNS-2236/10Y can be interconnected through wires with GNS-2236/10Y and GNS-2236/RF2.

TECHNICAL DATA

Power source	230 VAC
Battery backup	9V battery long life lithium (included), operating time 1 month at 230V dropout.
Radio frequency	433 MHz (GNS-2236/RF2)
Range, clear line of sight	up to 30 m
Alarm signal	85 dB at 3 metres
Operating temperature	0°C – 40°C
Ambient humidity	0 – 90 %
Max. number linked	12 x wireless / 20 x wired
Maximum total cable length	100 metres with wired interconnection

PRIMARY FEATURES:

Optical sensor to detect smouldering fires

- LED indication for operation and alarm
- Wireless and wired connection
- Battery backup
- Signal for low battery voltage
- Silent function
- Dust guard included

IMPORTANT

- The radio range may vary depending on the location, the design of the building and the materials used in the building.
- Do not remove or disconnect the batteries to stop false alarms as this will disable the vital function of the smoke alarm. Open windows or ventilate the air around the smoke alarm in order to stop it, and/or press the pause button.
- The smoke alarm is intended for use for use in single-family homes. In multiple-occupancy buildings, each home must be equipped with its own smoke alarms.
- This smoke alarm is not suitable for use in buildings that are not used for residential purposes. The smoke alarm is no substitute for a full alarm system that is required by law or by the fire authorities.
- The smoke alarm detects combustion particles in the air (smoke). It does not react to flames or gas.
- The smoke alarm is designed to emit an alarm signal if a fire is developing.
- The smoke alarm should be tested every week and replaced every ten years.

POSITIONING THE SMOKE ALARM

For the smoke alarm to provide an early warning, it has to be installed in the location where the fire starts. Therefore, Nexa recommends that you install smoke alarms in each room and on all floors.

Single-level home: To achieve minimum protection, position the alarm in the entrance hall between the living areas (including the kitchen) and the sleeping areas. Position it as close as possible to the living areas, and make sure the alarm can be heard by anyone in the bedrooms. See Figure 1, for example:

Multi-storey home: To achieve minimum protection, position and alarm in the stairwell (at ground level) and another alarm above the landing on the top floor, as well as an alarm on the ceiling in the basement at the foot of the stairs. This covers the basement level, but not crawl spaces and unfurnished attics. See the example in Figure 2.

Ceiling installation

Hot smoke rises and spreads, so installing your smoke alarm in a central location on the ceiling is recommended. Avoid areas where air does not circulate, e.g. corners. Also keep it away from objects that may prevent the free flow of air. Position the device at least 30 cm from light fittings or interior fittings that may prevent smoke/heat reaching the detector. Position it at least 1 metre away from the wall. See Figure 3A.

Wall mounting, if ceiling mounting is not possible

Avoid installing the device a long way into a corner.

Position the upper edge of the smoke alarm at least 15 cm and no more than 30 cm away from the ceiling. See Figure 3A.

Sloping ceilings

In the case of sloping surfaces or ceilings that move up towards a ridge, the detector must be installed 90 cm from the highest point, measured horizontally, because still air under the ridge may prevent smoke reaching the device. See Figure 3B.

NOTE: There must be an alarm in every room (except the kitchen, bathroom and garage) to provide recommended/maximum protection. DO NOT POSITION AN ALARM IN THE KITCHEN or BATHROOM as cooking smells or steam may activate the alarm. DO NOT POSITION AN ALARM IN THE GARAGE as there is a risk of it being triggered by exhaust fumes.

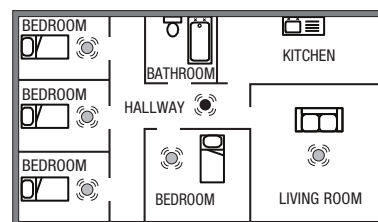
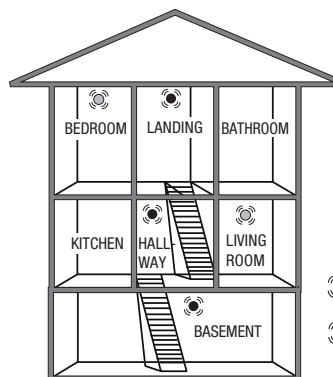

Figure 1. Single-level home



- Minimum protection
- Maximum / recommended protection

Figure 2. Multi-storey home

LOCATION ON CEILING AND WALL

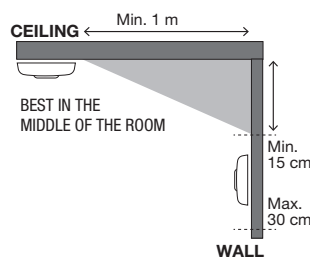

Figure 3A

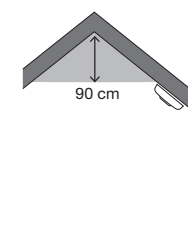

Figure 3B

INSTALLATION

The smoke alarm must be installed by a qualified electrician in accordance with the relevant regulations for electrical installations. The smoke alarm must have an uninterruptable power supply which cannot be turned off by mistake.

All smoke alarms that are linked by wire must be powered from a single source with a common zero conductor.

Note: Do not connect wire for interconnection to Phase- or Zero conductor. Disconnect from the power supply that is to be used. If no recessed junction box is available, fit suitable junction box adjacent to the smoke alarm's position. Ensure that there are no other electric wires in the immediate vicinity of the smoke alarm.

- Use a screwdriver to release the smoke alarm from the mounting plate with connection terminal. See figure 4
- Fit the mounting plate in selected location and connect wires (Live = Phase, Neutral = Zero) for current as well as wired interconnection (Interconnect) if used.
- Protective earth does not need to be connected to the smoke alarm, the yellow/green wire is connected to support terminal marked with earth symbol for relay. See Figures 5 & 6.
- Cable area. For voltage feed 1.5 mm², for interconnection 0.22 mm² or more.
- Insert 9V battery (supplied) in the battery compartment on the smoke alarm's underside - Note the polarity. For safety reasons, the smoke alarm cannot be fitted on the mounting plate without a 9V battery.
- Before the smoke alarm is fitted on the mounting plate, a function test must be performed (with power supply from 9V battery) by pressing in the test button on the smoke alarm, which should then emit a load pulsating signal. See figure 7.
- Before fitting the smoke alarm on the mounting plate, it is also advisable to carry out programming of the wireless interconnection - see the PROGRAMMING section.
- Fit the smoke alarm on the mounting plate by sliding it into place in the direction of the arrows.
- Turn on the current and then test that the smoke alarm is functioning by pressing in the test button. See figure 7.
- With new construction or refurbishment, leave the dust guard on the smoke alarm until final cleaning is completed.

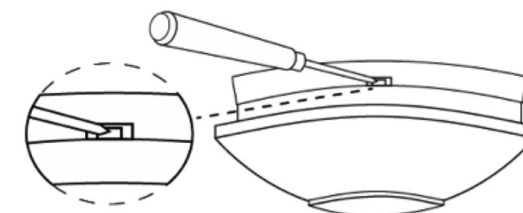

Figure 4. Press the catch upwards and simultaneously pull the smoke alarm sideways to release it from the mounting plate

PROGRAMMING (Only wireless interconnection)

GNS-2236/RF2 devices are equipped with transmitters and receivers allowing them to communicate with one another and with Nexa MTS-166/RF2. For this to work, your smoke alarms must be linked together by means of programming. Select one of the alarms to be your master device and mark it with an M on the back so that you can recognise it later on. When programming, the master device receives a radio code from the other alarms so that they link together.

1. Hold down the master device's programming button until the LED indication lights up red. The master device is now in programming mode and ready to receive the radio code from the other alarms. The master device remains in programming mode for about 30 seconds before returning to normal mode. See figure 7.
2. With the master device in programming mode, Press and hold in the programming button on the smoke alarm that is to be connected (SLAVE) for about 2 seconds, release. When LED indication on the smoke alarm flashes red 3 times, the interconnection is completed.
3. Repeat steps 1 and 2 above with all smoke alarms that are to be connected together wirelessly.

USE

When the smoke alarm is installed, a GREEN LED should be lit inside the alarm grille, which indicates that the current is connected. A RED LED flashes once per minute, which indicates that the backup battery is charged and that the smoke alarm is working as it should. If smoke is detected, a loud pulsating signal is emitted and the RED LED flashes rapidly.

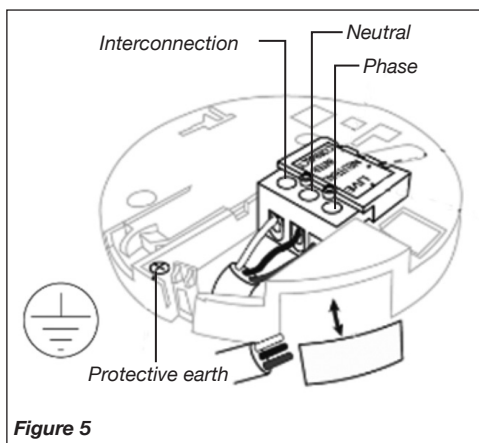

Figure 5

TESTING THE SMOKE ALARM

We recommend testing your smoke alarms regularly once a week.

- Press and hold in the test button for about 3 seconds, the smoke alarm should then emit a loud pulsating signal and a RED LED flashes rapidly

TESTING INTERCONNECTED SMOKE ALARMS

- Press and hold in the test button until all smoke alarms are emitting the alarm signal, this can take up to 60 seconds for wirelessly linked smoke alarms.

Note: LEDs on smoke alarms linked wirelessly and through wires will not indicate with rapidly flashing LED during test, they will only emit an acoustic signal.

SILENT FUNCTION

GNS-2236 has a silent function that is activated with the test button. If cooking or other harmless sources of smoke activate an alarm, it can be temporarily silenced by holding the test button in for about 3 seconds. The smoke alarm then enters a rest period for 10 minutes. Red LED indication flashes every 10 seconds in this mode to indicate that there is reduced sensitivity. The smoke alarm reverts to normal sensitivity after 10 minutes.

Note: If the smoke density due to fire increases when the smoke alarm is in silent mode, it reverts to alarm mode.

WARNING FOR LOW BATTERY LEVEL

The smoke alarm emits a short signal once per minute when the voltage in the backup battery is approaching too low a level, the warning continues for at least 30 days. Linked devices will emit a signal once an hour until the battery has been replaced in the warning device.

REPLACING THE BATTERY

Always turn off the current to the smoke alarm before removing it from the mounting plate. Change the battery if the smoke alarm emits a signal for low battery level.

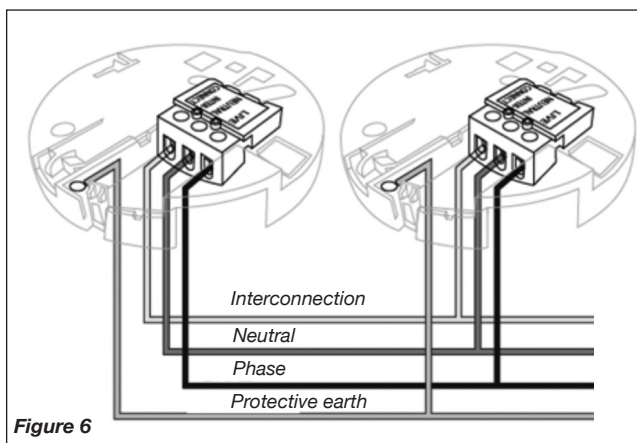

Figure 6

FAULT SOURCE

Steam and moisture. A false alarm may be triggered if the smoke alarm is positioned too close to a bathroom, laundry room or other areas where ambient humidity is high.

Dust and dirt. The smoke alarm will attract a certain amount of dust and pollen particles as the air passes freely through the detection chamber. This may lead to false alarms. The smoke alarm may also become more sensitive on account of this, which may result in unwanted alarms.

Draughts, dust and air flows. False alarms may be caused if the smoke alarm is placed too close to doors, windows, ventilation systems, fans, air ducts, heat pumps and suchlike. This may cause dust particles to fly up and into the detection chamber.

Temperature variations may cause condensation in the detection chamber – if the smoke alarm is placed in a room where windows are opened for ventilation in winter, for example, or close to exits, balcony doors or other locations where conditions switch between hot and cold.

Adverse location. Positioning the smoke alarm incorrectly in an unstable indoor environment may lead to false alarms due to draughts, close proximity to electrical devices (EMC) and lighting.

MAINTENANCE AND CLEANING

The smoke alarm should be cleaned regularly, and at least twice a year. Clean your smoke alarm by vacuuming externally along the opening to the optical chamber to remove any dust or dirt.

IMPORTANT: Do not try to open the hatch to clean inside the smoke alarm as this will invalidate your warranty.

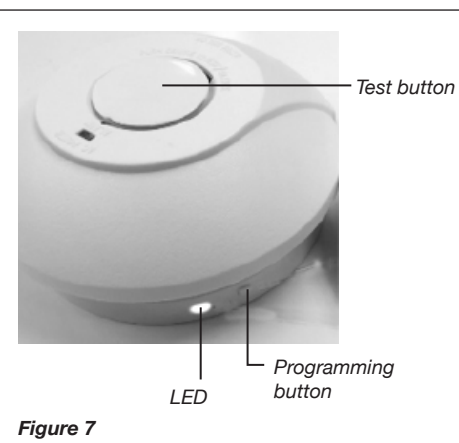

Figure 7

REMEDY

Position the smoke alarm at least 2 metres away from the bathroom, laundry room or other locations where ambient humidity may be high.

Vacuum the smoke alarm regularly, use a plastic nozzle so as not to damage the electronics. Avoid installing smoke alarms in locations where there is a lot of dust and dirt. Ideally, place a "hood" over the smoke alarm or remove it entirely while you are carrying out renovations at home.

Do not install smoke alarms in draughty locations or close to windows or doors, ventilation, fans, air ducts, heat pumps and suchlike. Find a better location for your smoke alarm, further away from draughts and air flows.

Avoid installing smoke alarms in rooms where the temperature changes rapidly or close to windows or doors that are opened and closed frequently. Move the smoke alarm to a location where the temperature is more consistent and stable.

Position smoke alarms at least 5 metres away from fireplaces, stoves or other heaters. 2 metres away from ventilation ducts, heat pumps and air conditioning. 1 metre away from lamps and fluorescent tubes.

RECYCLING

- The device mainly comprises materials that can be recycled.
- Do not dispose of the packaging, device and packaging contents with household waste without following applicable provisions.
- This product must be recycled according to EU Directive 2002/96/EC on waste from electrical and electronic equipment (WEEE).

CE 25

2797-CPR-821574
NEXA202412GA
EN14604:2005/AC:2008
Smoke alarms for household use



Manufacturer: Nexa Trading AB, Sweden
The Declaration of Performance (DoP) can be found on our website – www.nexa.se

NEXA TRADING AB
TALLVÄGEN 5, 56435 BANKERYD, SWEDEN
support@nexa.se | www.nexa.se



Modell: GNS-2236/RF2 og
GNS-2236/10Y

OPTISK BRANNVARSLER 230 V FOR SERIEKOBLING

Denne bruksanvisningen inneholder viktig informasjon om hvordan du installerer og håndterer brannvarsleren på riktig måte. Les gjennom hele bruksanvisning for installasjon, og ta vare på den for fremtidig referanse.

Nexas brannvarslere GNS-2236 er konstruert for å oppdage røykpartikler, og kan kobles sammen på følgende måte:
GNS-2236/RF2 kan kobles trådløst sammen med GNS-2236/RF2 og MTS-166/RF2 samt sammen med GNS-2236/RF2 og GNS-2236/10Y med kabel.
GNS-2236/10Y kan kobles sammen med GNS-2236/10Y og GNS-2236/RF2 med kabel.

TEKNISKE SPESIFIKASJONER

Strømkilde	230 V AC
Reservebatteri	9 V-batteri long life-litium (følger med), driftstid 1 måned ved bortfall av 230 V.
Radiofrekvens	433 MHz (GNS-2236/RF2)
Rekkevidde, fri sikt	opptil 30 m
Alarmsignal	85 dB ved 3 meter
Driftstemperatur	0–40 °C
Luftfuktighet	0–90 %
Maks. antall sammenkoblede	12 stk. trådløst/20 stk. kablet
Maksimal total kabellengde	100 meter ved sammenkobling med kabel

VIKTIGSTE EGENSKAPER:

- Optisk sensor for glødende branner
- LED-indikasjon for drift og alarm
- Trådløs og kablet sammenkobling
- Reservebatteri
- Signal ved lav batterispenning
- Dempefunksjon
- Støvbeskyttelse er inkludert

VIKTIG

- Radiorekkevidden kan variere avhengig av plassering, bygningens utforming og byggematerialene.
- Ikke fjern eller koble fra batteriene for å stoppe falske alarmer, da det vil føre til at brannvarslerens viktige funksjon går tapt. Åpne vinduer eller ventiler luften rundt brannvarsleren for å stoppe alarmer, og/eller trykk på pauseknappen.
- Brannvarsleren er beregnet på eneboliger. I bygninger med flere boliger skal hver bolig utstyres med egne brannvarslere.
- Denne brannvarsleren er ikke egnet for bruk i bygninger som ikke brukes til boligformål. Brannvarsleren er ikke en erstatning for et fullverdig alarmsystem som kreves ifølge loven eller av brannvernmyndighetene.
- Brannvarsleren oppdager forbrenningspartikler i luften (røyk). Den reagerer ikke på flammer eller gass.
- Brannvarsleren er utformet for å avgi en alarm hvis en brann er under utvikling.
- Brannvarsleren skal testes hver uke og byttes ut hvert tidende år.

PLASSERING AV BRANNVARSLEREN

En forutsetning for at brannvarsleren skal kunne varsle tidlig er at den er installert der brannen oppstår. Nexa anbefaler derfor at du installerer en brannvarslere i hvert rom og i alle etasjer.

Enetasjes bolig: For å få et minimumsnivå av beskyttelse plasseres alarmer i inngangspartiet mellom oppholdsrommene (inkludert kjøkkenet) og soverommene. Plasser den så nær oppholdsrommene som mulig, og sørg for at alarmer kan høres når du oppholder deg i soverommene. Se eksempel i figur 1.

Bolig med flere etasjer: For å få et minimumsnivå av beskyttelse plasseres én alarm i trappehuset (inngangsnivå) og ytterligere én alarm over trappeavstansen i øverste etasje, samt én alarm i taket i kjelleren ved foten av trappen. Dette dekker kjelleren, men ikke krypkjeller og uinnredede loftsrom. Se eksempel i figur 2.

Montering i taket

Ettersom varm røyk stiger og spres, anbefales det at du monterer den på et sentralt sted i taket. Unngå områder der luften ikke sirkulerer, f.eks. i hjørner. Hold den dessuten unna gjenstander som kan hindre fri luftstrøm. Plasser enheten minst 30 cm fra lysarmaturer eller interiørdetaljer som kan hindre røyk/varme i å nå frem til detektoren. Plasser den minst 1 meter fra vegg. Se figur 3A.

Veggmontering når montering i tak ikke er mulig

Unngå å montere enheten langt inne i et hjørne. Plasser brannvarslerens øvre kant minst 15 cm og maksimalt 30 cm fra taket. Se figur 3A.

I skrånende tak

På overflater som skråner eller tak som går opp i møne, skal detektoren monteres 90 cm fra høyeste punkt målt horisontalt, fordi stillestående luft under mønet kan hindre røyk fra å nå enheten. Se figur 3B.

OBS! For anbefalt/maksimal beskyttelse skal det monteres en alarm i hvert rom (unntatt kjøkken, bad og garasje). **IKKE PLASSER EN ALARM I KJØKKENET eller på BADET, da matos eller damp kan aktivere alarmer. IKKE PLASSER EN ALARM I GARASJEN, da det er fare for at eksos vil aktivere den.**

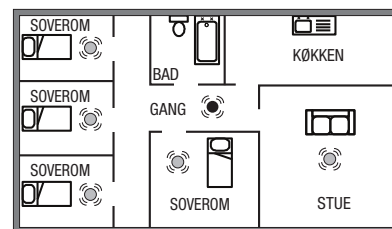

Figur 1. Enetasjes bolig

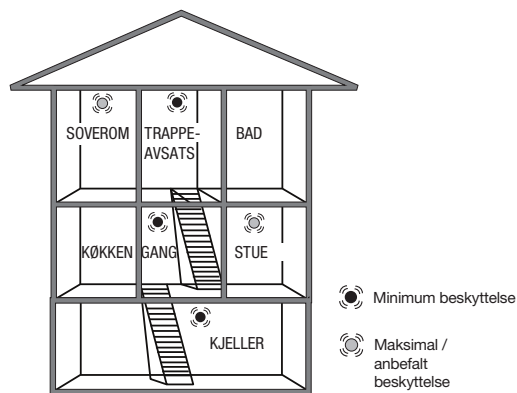

Figur 2. Bolig med flere etasjer

PLASSERING I TAK OG PÅ VEGG

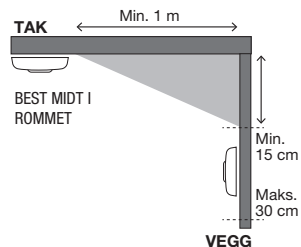

Figur 3A

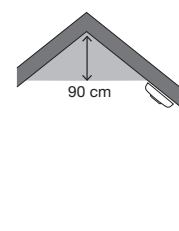

Figur 3B

MONTERING

Brannvarsleren skal installeres av en faglært elektriker i henhold til gjeldende bestemmelser for elektriske installasjoner. Brannvarsleren skal kan avbruddsfri spenningsforsyning som ikke kan slås av ved et uhell. Alle brannvarslere som kobles sammen med kabel må drives av én og samme spenningskilde med felles nøytralleder.

OBS! Ikke koble ledning for sammenkobling til fase- eller nøytralleder. Koble strømmen fra tilførselen som skal brukes. Hvis det ikke finnes en innfelt koblingsboks, monteres en egnet koblingsboks i forbindelse med brannvarslere plassering. Kontroller at det ikke er noen annen elektrisk ledning i umiddelbar nærhet av brannvarsleren.

- Frigjør brannvarsleren fra festeplaten med rekkelemme med en skrutrekker. Se figur 4
- Monter festeplaten på ønsket plass, og koble til ledere (Live = fase, Neutral = nøytral) for strøm og sammenkobling med kabel (Interconnect) hvis dette brukes.
- Det er ikke nødvendig å koble vernejordning til brannvarsleren. Den gul/grønne lederen kobles til koblingsblokk merket med jordsymbol for viderekobling. Se figur 5 og 6.
- Kabeltvernsnitt. For spenningstilførsel 1,5 mm², for sammenkobling 0,22 mm² eller mer.
- Sett 9 V-batteriet, som følger med, i batterirommet på undersiden av brannvarsleren – pass på polariteten. Av sikkerhetsmessige årsaker kan brannvarsleren ikke monteres på festeplaten uten 9 V-batteri.
- Før brannvarsleren monteres på festeplaten, skal det utføres en funksjonstest (med strømforsyning fra 9 V-batteri) ved at testknappen på brannvarsleren trykkes inn. Brannvarsleren skal da avgi et høyt, pulserende signal. Se figur 7.
- Før brannvarsleren monteres på festeplaten, er det også praktisk å utføre programmering av den trådløse sammenkoblingen – se avsnittet PROGRAMMERE.
- Monter brannvarsleren på festeplaten ved å skyve den i pilenes retning.
- Slå på strømmen, og test deretter at brannvarsleren fungerer ved å trykke inn testknappen. Se figur 7.
- I nybygg eller under oppussing skal støvbeskyttelsen stå på brannvarsleren til sluttrensjøringen er utført.

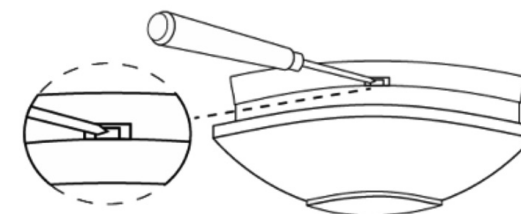

Figur 4. Trykk sperrer oppover, og dra samtidig brannvarsleren sidelengs for å frigjøre den fra festeplaten.

PROGRAMMERE (kun trådløs sammenkobling)

GNS-2236/RF2 er utstyrt med sendere og mottakere for å kunne kommunisere med hverandre og med MTS-166/RF2. For at dette skal fungere, må brannvarslerne kobles sammen ved å programmeres. Velg én av brannvarslerne som masterenhet, og merk den med en M på baksiden slik at du finner den igjen på et senere tidspunkt. Under programmeringen lytter masterenheten etter en radiokode fra de andre brannvarslerne slik at de kobles sammen.

1. Trykk inn masterenhetens programmeringsknapp til LED-indikatoren lyser rødt. Masterenheten er nå i programmeringsmodus og klar til å lytte etter radiokoden fra de andre brannvarslerne. Masterenheten blir i programmeringsmodus i ca. 30 sekunder før den går tilbake til normalmodus. Se figur 7.
2. Med masterenheten i programmeringsmodus trykker du på og holder inne programmeringsknappen på brannvarsleren som skal kobles til (SLAVE) i ca. 2 sekunder, slipp. Når LED-indikatoren på brannvarsleren blinker rødt 3 ganger, er sammenkoblingen utført.
3. Gjenta trinn 1 og 2 over for alle brannvarslere som skal kobles trådløst sammen.

BRUK

Når brannvarsleren er installert, skal en GRØNN LED lyse innenfor alarmgitteret, noe som betyr at strømmen er tilkoblet. En RØD LED blinker 1 gang i minuttet, noe som betyr at reservebatteriet er ladet og at brannvarsleren fungerer som den skal. Hvis det registreres røyk, avgis et høyt pulserende signal, og den RØD LED blinker hurtig.

TESTE BRANNVARSLERE

- Vi anbefaler å teste brannvarslerne regelmessig 1 gang/uke.
- Trykk på og hold inne testknappen i ca. 3 sekunder. Brannvarsleren skal da avgis et høyt pulserende signal, og RØD LED blinker raskt.

TESTE SAMMENKOBLEDE BRANNVARSLERE

- Trykk på og hold inne testknappen til alle brannvarslere avgir alarmsignal. Dette kan ta opptil 60 sekunder for trådløst sammenkoblede brannvarslere. *OBS! LED på trådløst og kablet sammenkoblede brannvarslere vil ikke indikere med LED som blinker raskt under testen. Disse vil kun avgis et akustisk signal.*

DEMPEFUNKSJON

GNS-2236 har en stillefunksjon som aktiveres med testknappen. Hvis matlaging eller andre ufarlige røykkilder utløser en alarm, kan den dempes midlertidig ved å trykke på testknappen i ca. 3 sekunder. Brannvarsleren går da i hvilemodus i 10 minutter. Rød LED-indikator blinker hvert 10. sekund i denne modusen for å indikere at følsomheten er redusert. Etter 10 minutter går brannvarsleren tilbake til normal følsomhet. *OBS! Hvis røyktettheten øker pga. brann mens brannvarsleren er i dempet modus, går den tilbake til alarmmodus.*

VARSEL OM LAVT BATTERINIVÅ

Brannvarsleren avgir et kort signal 1 gang i minuttet når spenningen i reservebatteriet nærmer seg for lavt nivå. Varslet skjer i minst 30 dager. Sammenkoblede enheter vil avgis et signal en gang i timen til batteriet er byttet i enheten som varsler.

BYTTE BATTERI

Slå alltid av strømmen til brannvarsleren før den løsnes fra festeplaten. Bytt batteriet hvis brannvarsleren avgir signal for lavt batterinivå.

VEDLIKEHOLD OG RENGJØRING

Brannvarsleren skal rengjøres regelmessig og minst to ganger i året. Rengjør brannvarsleren ved å støvsuge utvendig langs åpningen mot det optiske kammeret slik at støv og smuss forsvinner.

VIKTIG: Ikke prøv å åpne luken for å rengjøre brannvarsleren innvendige, da det vil føre til at garantien blir ugyldig.

FEILKILDE

Damp og fuktighet. Det kan oppstå en falsk alarm hvis brannvarsleren er plassert for nær bad, vaskerom eller andre steder med høy luftfuktighet.

Støv og smuss. Ettersom luften passerer fritt gjennom deteksjonskammeret, vil brannvarsleren trekke til seg en del støv og pollenpartikler. Dette kan føre til en falsk alarm. Brannvarsleren kan også bli mer følsom pga. dette, noe som kan føre til uønsket alarm.

Trekk, støv og luftstrømmer. En falsk alarm kan skyldes at brannvarsleren er plassert for nær dører, vinduer, ventilasjonssystemer, vifter, luftkanaler, varmpumper eller lignende. Dette kan føre til at støvpartikler virvles opp og inn i deteksjonskammeret.

Temperaturvariasjoner kan føre til kondens i deteksjonskammeret. For eksempel hvis brannvarsleren plasseres i et rom der vinduet åpnes for utlufting om vinteren, nær utganger, balkongdører eller steder der temperaturen veksler mellom varm og kald.

Ufordelaktig plassering. Feil plassering i et ustabil innendørs-miljø, trekk, nær elektriske apparater (EMC) og belysning kan føre til en falsk alarm.

GJENVINNING

- Enheten består hovedsakelig av materialer som kan gjenvinnes.
- Ikke kast emballasjen, enheten og innholdet i emballasjen sammen med husholdningsavfallet, men følg gjeldende bestemmelser.
- I henhold til EU-direktiv 2002/96/EF om avfall fra elektrisk og elektronisk utstyr (WEEE), skal dette produktet resirkuleres.
- Hvis du ønsker mer informasjon, kan du ringe forhandleren eller den lokale myndigheten som er ansvarlig for avfallshåndtering.

TILTAK

Plasser brannvarsleren minst 2 meter fra bad, vaskerom eller andre steder der høy luftfuktighet kan forekomme.

Støvsug brannvarsleren regelmessig, bruk et munnstykke av plast slik at elektronikken ikke blir skadet. Unngå å montere brannvarslerne på steder med mye støv og smuss. Sett gjerne en "hette" over brannvarsleren, eller fjern den fullstendig, når du skal utføre oppussingsarbeid i hjemmet.

Brannvarslere skal ikke installeres der det er trekk, i nærheten av vinduer og dører, ventilasjon, vifter, luftkanaler, varmpumper eller lignende. Finn en bedre plassering for brannvarsleren, lenger unna trekk og luftstrømmer.

Unngå å montere brannvarslere i rom med raske temperaturvekslinger eller nær vinduer og dører som ofte åpnes og lukkes. Flytt brannvarsleren til et sted med en jevnere og mer stabil temperatur.

Plasser brannvarslere minst 5 meter fra peiser, ovner eller andre varmeapparater. 2 meter fra ventilasjonskanaler, varmpumper og klimaanlegg. 1 meter fra lamper og lysrør.

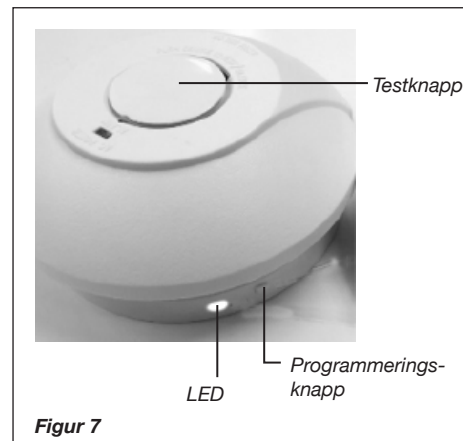
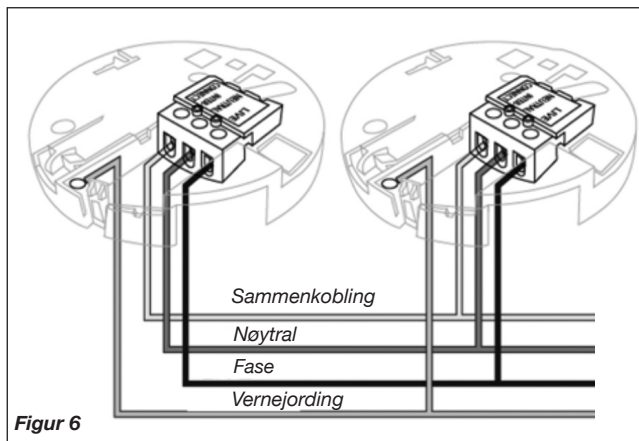
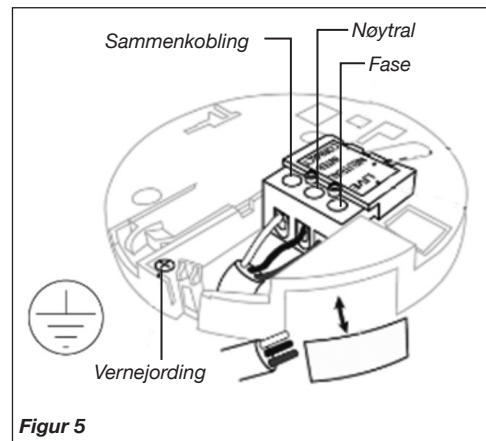

CE 25

2797-CPR-821574
NEXA202412GA
EN14604:2005/AC:2008
Brannvarslere for bruk i bolig



Produsent: Nexa Trading AB, Sverige
Ytelseserklæringen (DoP) er tilgjengelig på nettsiden vår – www.nexa.se

NEXA TRADING AB
TALLVÄGEN 5, 56435 BANKERYD, SWEDEN
support@nexa.se | www.nexa.se



Malli: GNS-2236/RF2 ja
GNS-2236/10Y

OPTINEN PALOVAROITIN 230V SARJAAN KYTKETTÄVÄKSI

Tässä ohjelehtisessä on tärkeää tietoa palovaroittimen oikeanlaisesta asennuksesta ja huollosta. Ennen kuin asennat palovaroittimen, lue koko lehtinen läpi ja säilytä se myöhempää tarvetta varten.

Nexanin GNS-2236-palovaroitin on suunniteltu tunnistamaan savuhiukkasia. Se voidaan liittää seuraavasti: GNS-2236/RF2 voidaan yhdistää langattomasti mallien GNS-2236/RF2 ja MTS-166/RF2 kanssa sekä langallisesti mallien GNS-2236/RF2 ja GNS-2236/10Y kanssa. GNS-2236/10Y voidaan yhdistää langallisesti mallien GNS-2236/10Y ja GNS-2236/RF2 kanssa.

TEKNISET TIEDOT

Virtalähde	230 VAC
Akkuvarmistus	9V:n paristo long life litium (sisältö), käyttöaika 1 kk 230V:n häviöllä.
Radiotaajuus	433 MHz (GNS-2236/RF2)
Kantama, esteetön näkyvyys	30 m asti
Hälytysääni	85 dB 3 metrin etäisyydellä
Käyttölämpötila	0°C – 40°C
Ilmankosteus	0–90 %
Max määrä yhteen liitettyjä	12 kpl langattomasti / 20 kpl langallisesti
Kaapelipituus max. yhteensä	100 metriä langallisesti liitettynä

TÄRKEIMMÄT OMINAISUUDET:

- Optinen anturi, joka havaitsee kytevät tulipalot
- LED-merkkivalo, joka ilmaisee toiminnan ja hälytykset
- Langaton tai langallinen liittäminen
- Akkuvarmistus
- Alhaisen paristojännitteen merkkiäänä
- Hiljainen käyttö
- Mukana pölysuoja

TÄRKEÄÄ

- Radiokantama voi vaihdella sijainnin, rakennuksen muodon ja sen materiaalin mukaan.
- Älä poista äläkä kytk irti paristoja väärän hälytyksen lopettamiseksi, sillä muutoin palovaroittimen tärkeä toiminto menetetään. Avaa ikkuna tai tuuleta palovaroittimen ympärillä hälytyksen lopettamiseksi, ja/tai paina taukopainiketta.
- Palovaroitin on tarkoitettu käytettäväksi yhden asunnon asuinrakennuksessa. Jos asuntoja on useita, jokaisessa niistä tulee olla oma palovaroitin.
- Tämä palovaroitin ei sovellu käytettäväksi rakennuksissa, jotka eivät ole asutokäytössä. Palovaroitin ei korvaa lain tai paloviranomaisen vaatimaa kokonaisvaltaista hälytysjärjestelmää.
- Palovaroitin havaitsee ilmassa olevat palohiukkaset (savun). Se ei reagoi liekkeihin tai kaasuihin.
- Palovaroitin on suunniteltu hälyttämään silloin, kun tulipalo on kehittymisvaiheessa.
- Palovaroitin on testattava joka viikko ja vaihdettava kymmenen vuoden välein.

PALOVAROITTIMEN SIJAINTI

Edellytys sille, että palovaroitin pystyy hälyttämään ajoissa, on, että se on asennettuna tulipalon syytyessä. Nexa suosittelee palovaroittimen asentamista jokaiseen huoneeseen ja kaikkiin kerroksiin.

Yksikerroksinen asunto: Sijoita palovaroitin oleskelutilojen (sis. keittiö) ja nukkumatiilojen väliseen tilaan vähimmäissuojauksen varmistamiseksi. Sijoita palovaroitin mahdollisimman lähelle oleskelutiloja ja varmista, että hälytys kuuluu makuuhuoneisiin. Katso kuvan 1 esimerkki.

Monikerroksinen asunto: Sijoita palovaroitin portaikkoon (sisääntulokerros), yläkerran porrastasanteelle korkeimpaan kohtaan ja kellarin kattoon portaiden alapäähän vähimmäissuojauksen varmistamiseksi. Tämä kattaa kellarikerroksen, mutta ei alapohjaa eikä sisustamattomia ullakotiloja.

Katso kuvan 2 esimerkki.

Kattoasennus

Koska kuuma savu nousee ylöspäin ja leviää, palovaroitin suositellaan asennettavaksi keskelle kattoa. Vältä alueita, joilla ilma ei kierrä, kuten nurkat ja nurkkaukset. Pidä palovaroitin myös poissa sellaisten esineiden luota, jotka voivat estää ilman virtaamisen vapaasti. Sijoita palovaroitin vähintään 30 cm:n etäisyydelle valolaitteista ja sisustusesineistä, jotka voivat estää savua/lämpöä pääsemästä tunnistimeen. Sijoita se vähintään yhden metrin etäisyydelle seinästä. Katso kuva 3A.

Seinäasennus, kun kattoasennus ei ole mahdollista

Vältä asentamista palovaroitinta syvälle nurkkaan. Sijoita varoittimen yläreuna vähintään 15 cm:n ja enintään 30 cm:n etäisyydelle katosta. Katso kuva 3A.

Kalveva katto

Kalvevilla pinnoilla tai sisäkatossa, jonka harja nousee korkealle, palovaroitin on asennettava 90 cm:n etäisyydellä korkeimmasta kohdasta vaakasuunnassa mitattuna, koska harjan alapuolella seisova ilma voi estää savua pääsemästä tunnistimeen. Katso kuva 3B.

HUOMAUTUS: Suositellun suojauksen tai

enimmäissuojauksen varmistamiseksi palovaroitin on oltava jokaisessa huoneessa (lukuun ottamatta keittiötä, kylpyhuonetta ja autotallia). **ÄLÄ SIIJOITA PALOVAROITINTA KEITTIÖÖN tai KYLPYHUONEESEEN, sillä ruoankäry tai vesihöyry voivat aiheuttaa hälytyksen. ÄLÄ SIIJOITA PALOVAROITINTA AUTOTALLIIN, sillä siellä on vaarana, että pakokaasut aiheuttavat hälytyksen.**

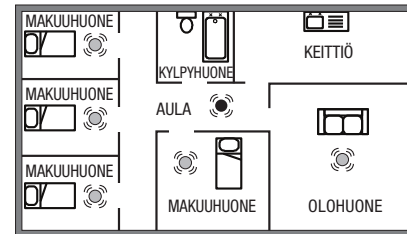

Kuva 1. Yksikerroksinen asunto

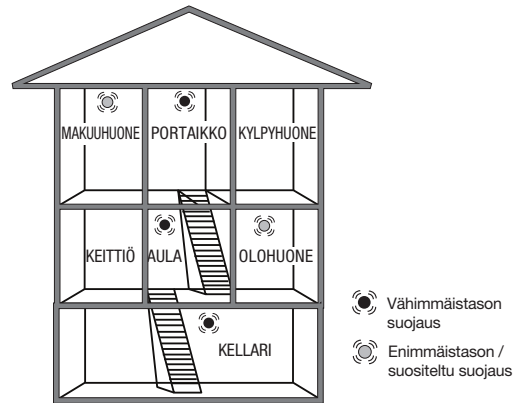

Kuva 2. Monikerroksinen asunto

SIIJOITTAMINEN KATTOON JA SEINÄÄN

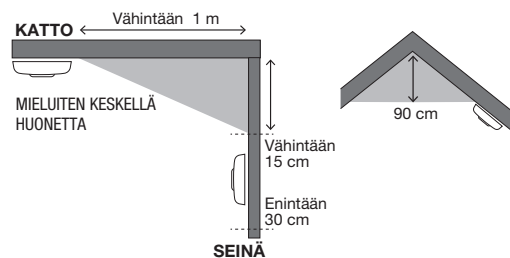

Kuva 3A

Kuva 3B

ASENNUS

Palovaroittimen saa asentaa vain pätevä sähköasentaja sähköasennuksia koskevien määräysten mukaisesti. Palovaroittimella tulee olla katkeamaton virransyöttö, jota ei voi sammuttaa epähuomiossa. Kaikkia langallisesti liitettviä palovaroittimia tulee käyttää samasta virtalähteestä yhteisellä nollajohdolla.

HUOMAUTUS: Älä liitä johtoa vaiheen tai nollajohdon liittämiseksi. Katkaise virransyöttö käytettävästä syötöstä. Jos upotettua kytkinrasiaa ei ole, asenna sopiva kytkentärasia palovaroittimen sijoittamisen yhteydessä. Huolehdi siitä, että palovaroittimen välittömässä läheisyydessä ei ole muita sähköjohtoja.

- Irrota palovaroitin kiinnitysosalla olevasta kiinnityslevystä ruuveimeisellä. Katso kuva 4
- Asenna kiinnityslevy valittuun paikkaan ja liitä johto (Live = vaihe, Neutraali = Nolla) virralle sekä langalliselle liittännälle (Interconnect), jos sitä käytetään.
- Suojamaata ei tarvitse liittää palovaroittimeen, keltainen/vihreä johto liitetään maasymbolilla merkittyyn tukiosaan edelleen liittämistä varten. Katso kuvat 5 ja 6.
- Kaapelin pinta-ala. Virransyöttö 1,5 mm², liittämiseen 0,22 mm² tai suurempi.
- Aseta mukana tuleva 9V:n paristo palovaroittimen alapuolen paristokoteloon oikean napaisuuden mukaisesti. Turvallisuussyistä palovaroitinta ei voi asentaa kiinnityslevyyn ilman 9V:n paristoa.
- Ennen kuin palovaroitin asennetaan kiinnityslevyyn, tee toimintatesti (virransyöttö 9V:n paristosta) painamalla palovaroittimen testipainiketta, jolloin palovaroitin soittaa korkean, sykkivän signaalin. Katso kuva 7.
- Ennen kuin palovaroitin asennetaan kiinnityslevyyn langattomat liittännät kannattaa ohjelmoida – katso OHJELMOINTI-kohta.
- Asenna palovaroitin kiinnityslevyyn työntämällä se paikoilleen nuolien suuntaisesti.
- Kytk irta päälle ja testaa sitten palovaroittimen toiminta painamalla testipainiketta. Katso kuva 7.
- Uudisrakennus- tai remontointikohteissa pölysuoja kannattaa jättää paikoilleen siihen asti, kunnes loppusiivous on tehty.

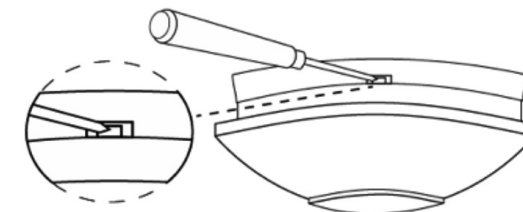

Kuva 4. Paina vipua ylöspäin ja vedä samalla palovaroitinta sivuttain vapauttaaksesi sen kiinnityslevystä

OHJELMOINTI (Vain langaton liitäntä)

GNS-2236/RF2 on varustettu lähettimellä ja vastaanottimella, jotta useampi palovaroinin pystyy viestimään keskenään ja MTS-166/RF2:n kanssa. Jotta tämä toimii, palovaroinit on kytkettävä yhteen ohjelmoimalla. Valitse yksi palovaroinimista pääyksiköksi ja merkitse sen taustapuolelle vaikka P-kirjain, niin tunnistat pääyksikön myöhemmin. Ohjelmoitaessa pääyksikkö kuuntelee radiokoodia muilta hälyttimiltä niin, että ne kytketään yhteen.

1. Paina pääyksikön ohjelmointipainiketta kunnes merkkivalo palaa punaisena. Pääyksikkö on nyt ohjelmoititilassa ja valmis kuuntelemaan radiokoodia muista palovaroinimista. Pääyksikkö pysyy ohjelmoititilassa noin 30 sekuntia, ennen kuin se siirtyy takaisin normaalitilaan.
Katso kuva 7.

2. Master-laitteen ollessa ohjelmoititilassa paina ja pidä ohjelmointipainiketta painettuna siinä palovaroinimessa, joka tulee liittää (SLAVE) n. 2 sekuntia. Kun LED-ilmaisimien palovaroinimessa välkkyvä punaisena 3 kertaa, liitäntä on valmis.

3. Toista yllä olevat kohdat 1 ja 2 kaikilla palovaroinimilla, jotka on kytketty yhteen langattomasti.

KÄYTTÖ

Kun palovaroinin asennetaan, VIHREÄN LED-valon täytyy palaa hälytysritilän sisällä, joka osoittaa, että virta on kytketty. PUNAINEN LED välkkyvä kerran minuutissa, mikä osoittaa, että varmuusakku on ladattu ja palovaroinin toimii kuten pitää. Hälytyksen soidessa kuuluu korkea pulssisignaali ja punainen LED välkkyvä nopeasti.

TESTAA PALOVAROITIN

Suosittellemme testaamaan palovaroinin säännöllisesti kerran viikossa.

- Paina ja pidä testipainiketta painettuna n. 3 sekuntia. Palovaroinin soittaa korkean, sykkivän signaalin ja PUNAINEN LED välkkyvä nopeasti.

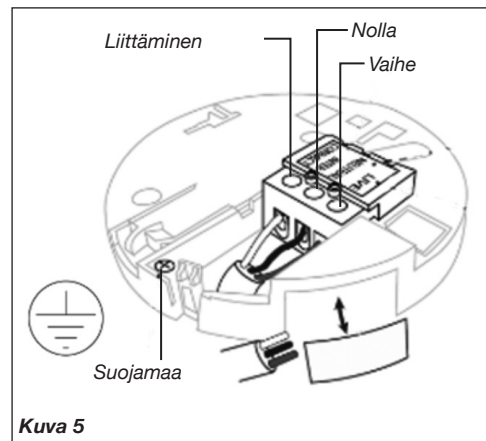

Kuva 5

TESTAA YHTEENKYTKETYT PALOVAROITTIMET

- Paina ja pidä testipainiketta painettuna, kunnes kaikki palovaroinit soittavat hälytysignaalia. Tämä voi viedä 60 sekuntia langattomasti yhdistetyillä palovaroinimilla.
HUOMAA. Langattomasta ja langallisesti liitettyjen palovaroinimien LED-valo ei näytä nopeasti välkkyvää LEDiä testattaessa, vaan ne soittavat vain kuuluvan merkkiään.

HILJAINEN TOIMINTO

GNS-2236:ssa on hiljainen toiminto, joka aktivoidaan testipainikkeella. Jos ruuanlaitto tai muu vaaraton savulähde aktivoi hälytyksen, se voidaan hiljentää väliaikaisesti painamalla testipainiketta 3 sekunnin ajan. Palovaroinin siirtyy sitten lepotilaan 10 minuutissa. Punainen LED-merkkivalo välkkyvä 10 sekunnin välein tässä tilassa näyttää, että herkkyys on heikentynyt. 10 minuutin jälkeen palovaroinin palaa normaaliin herkkyteensä.
HUOMAA. Jos savun tiheys lisääntyy palossa, kun palovaroinin on hiljaisessa tilassa, se siirtyy takaisin hälytystilaan.

ALHAISEN PARISTOTASON VAROITUS

Palovaroinin soittaa lyhyen signaalin kerran minuutissa, kun varmuusakun virrantasolähde matalaa tasoa. Varoitus kuuluu vähintään 30 päivän ajan. Yhteen kytketyt yksiköt soittavat lyhyen signaalin kerran tunnissa siihen asti, kunnes paristo on vaihdettu varoitettavaan laitteeseen.

PARISTON VAIHTO

Katkaise aina palovaroinin virransyöttö ennen sen irrottamista kiinnityslevystä. Vaihda paristo, jos palovaroinin soittaa matalan paristotason signaalia.

KUNNOSSAPITO JA PUHDISTUS

Palovaroinin on puhdistettava säännöllisesti ja vähintään kaksi kertaa vuodessa. Puhdista palovaroinimista pöly ja lika imuroimalla varoitin ulkopuolelta optisen kennon aukon kohdalta.

TÄRKEÄÄ: Älä yritä avata luukkua puhdistaksesi palovaroinin sisäpuolelta, sillä tällöin takuu ei ole voimassa.

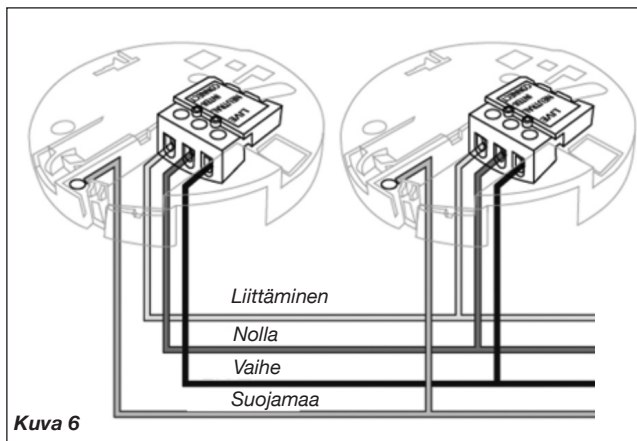

Kuva 6

VIRHELÄHDE	TOIMENPIDE
Höyry ja kosteus. Väärä hälytys voi aiheutua silloin, jos palovaroinin on sijoitettu liian lähelle kylpyhuonetta, pesutupaa tai muita tiloja, joiden ilmankosteus on suuri.	Sijoita palovaroinin vähintään kahden metrin etäisyydelle kylpyhuoneesta, pesutupasta tai muista tiloista, joiden ilmankosteus voi olla suuri.
Pöly ja lika. Kun ilma kulkee vapaasti tunnustinkennon läpi, palovaroinimeen kertyy helposti pölyä ja siitepölyhiukkasia. Tämä voi aiheuttaa väärän hälytyksen. Palovaroinin voi myös olla tämän vuoksi tavallista herkempi, mikä voi aiheuttaa ei-toivottuja hälytyksiä.	Imuroi palovaroinin säännöllisesti. Käytä muovista suulaketta, ettei varoittimen elektroniikka vaurioidu. Vältä asentamasta palovaroininta sellaisiin paikkoihin, joissa siihen voi kertyä paljon pölyä ja likaa. Palovaroinin kannattaa peittää jollakin tai ottaa se kokonaan pois paikaltaan, kun teet kotona siivousoitoja.
Veto, pöly ja ilmavirrat. Väärä hälytys voi johtua siitä, että palovaroinin on sijoitettu liian lähelle ovia, ikkunoita, ilmanvaihtojärjestelmiä, tuulettimia, ilmaputkia, lämpöpumppuja tai vastaavia. Tämä voi aiheuttaa sen, että pölyhiukkaset lentelevät ilmassa ja kulkeutuvat tunnustinkennon sisään.	Älä asenna palovaroininta vetoiseen paikkaan äläkä ikkunoiden, ovien, ilmanvaihtojärjestelmien, tuulettimien, ilmaputkien, lämpöpumppujen ja vastaavien lähelle. Etsi varoittimelle parempi paikka, joka on kauempana vedosta ja ilmavirroista.
Lämpötilanvaihtelut voivat muodostaa tunnustinkennon lauhdetta. Näin voi käydä, jos palovaroinin sijoitetaan esimerkiksi huoneeseen, jossa ikkunoita avallaan talvella tuuletusta varten tai uloskäyntien, parvekkeen ovien tai muiden sellaisten paikkojen lähelle, jossa kylmä ja lämmin ilman vaihtelevat.	Vältä asentamasta palovaroininta tilaan, jossa lämpötila vaihtelee nopeasti, tai lähelle ikkunoita ja ovia, joita avataan ja suljetaan usein. Siirrä palovaroinin paikkaan, jossa on tasaisempi ja vakaampi lämpötila.
Epäsuotuisa sijainti. Väärä sijainti epävakaassa sisätilaympäristössä ja veto sekä sähkölaitteiden (EMC) ja valaistuksen läheisyys voivat aiheuttaa väärä hälytyksiä.	Sijoita palovaroinin vähintään viiden metrin etäisyydelle takasta, lämmitysruunista ja muista lämmön lähteistä, kahden metrin etäisyydelle ilmanvaihtokanavista, lämpöpumppuista ja ilmastointilaitteista sekä yhden metrin etäisyydelle lamputista ja loisteputkista.

KIERRÄTYS

- Palovaroinin koostuu pääasiassa kierrätettävästä materiaalista.
- Älä hävitä pakkausta, palovaroininta ja pakkauksen sisältöä kotitalousjätteen mukana, vaan noudata voimassa olevia määräyksiä.
- Sähkö- ja elektroniikkalaiteromusta (WEEE) annetun EU-direktiivin 2002/96/EY mukaan tämä tuote on kierrätettävä.
- Lisätietoja saat jälleenmyyjältä tai jätteenkäsittelystä vastaavalta paikallisviranomaiselta.

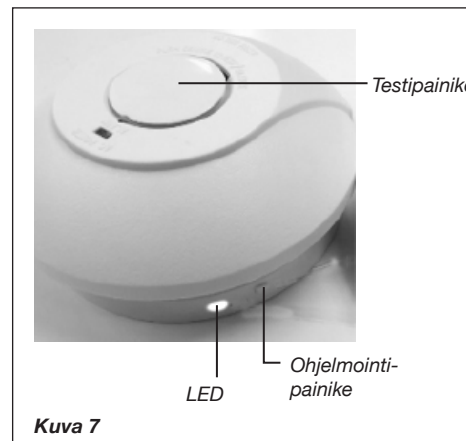

Kuva 7

CE 25

2797-CPR-821574
NEXA202412GA
EN14604:2005/AC:2008
Palovaroinin kotitalouskäyttöön



Valmistaja: Nexa Trading AB, Ruotsi
Suoritusastausilmoitus (DoP) on verkkosivuiltamme – www.nexa.se

NEXA TRADING AB
TALLVÄGEN 5, 56435 BANKERYD, SWEDEN
support@nexa.se | www.nexa.se



Model: GNS-2236/RF2 og
GNS-2236/10Y

OPTISK BRANDALARM 230 V TIL SERIEFORBINDELSE

Denne instruktionsfolder giver dig vigtig information om korrekt installation og brug af din brandalarm. Læs venligst hele folderen før installation, og gem den til senere brug.

Nexas brandalarm GNS-2236 er konstrueret til at kunne registrere røgpartikler og kan sammenkobles i henhold til følgende:

GNS-2236/RF2 kan sammenkobles trådløst med GNS-2236/RF2 og MTS-166/RF2 samt via kabel med GNS-2236/RF2 og GNS-2236/10Y. GNS-2236/10Y kan sammenkobles via kabel med GNS-2236/10Y og GNS-2236/RF2.

TEKNISKE DATA

Strømkilde	230 VAC
Batteribackup	9V long life litiumbatteri (medfølger), driftstid 1 måned ved bortfald af 230 V.
Radiofrekvens	433 MHz (GNS-2236/RF2)
Rækkevidde, fri sigtelinje	Op til 30 meter
Alarmsignal	85 dB ved 3 meter
Driftstemperatur	0-40 °C
Luffugtighed	0-90 %
Maks. antal sammenkoblede	12 stk. trådløst/20 stk. kabelført
Maksimal samlet kabellængde	100 meter ved kabelført sammenkobling

PRIMÆRE FUNKTIONER:

- Optisk sensor til ulmende brande
- LED-indikator for drift og alarm
- Sammenkobling trådløst og via kabel
- Batteribackup
- Signal ved lav batterikapacitet
- Lydløs funktion
- Støvsikring inkluderet

VIKTIGT

- Radiosignalets rækkevidde kan variere afhængigt af placering samt bygningens udformning og byggematerialer.
- Undlad at fjerne eller frakoble batterierne for at stoppe falske alarmer, da det vil forhindre brandalarmen i at fungere korrekt. Åbn vinduerne, eller rens luften omkring brandalarmen for at stoppe alarmen, og/eller tryk på pauseknappen.
- Brandalarmen er beregnet til brug i enfamiliehuse. I flerfamiliehuse skal hver enkelt husstand udstyres med egne brandalarmer.
- Denne brandalarm er ikke egnet til brug i bygninger, som ikke er boliger. Brandalarmen er ikke en erstatning for et fuldgældigt alarmsystem, som er påkrævet iht. loven eller brandmyndighederne.
- Brandalarmen registrerer forbrændingspartikler i luften (røg). Den reagerer ikke på flammer eller gas.
- Brandalarmen er konstrueret til at udsende et alarmsignal, hvis der er ved at opstå en brand.
- Brandalarmen bør testes hver uge og udskiftes hvert tiende år.

PLACERING AF BRANDALARMEN

For at brandalarmen skal kunne udsende et tidligt varsel, skal den være monteret dér, hvor branden opstår. Nexa anbefaler derfor, at du installerer en brandalarm i hvert rum og på alle etager.

Bolig i et plan: For at opnå minimumbeskyttelse skal alarmen monteres i entréen mellem opholdsrum (inklusive køkken) og soveværelser. Monter alarmen så tæt på opholdsrummene som muligt, og sørg for, at alarmen kan høres, når du er i soveværelset. Se figur 1 som eksempel.

Bolig i flere plan: For at opnå minimumbeskyttelse skal der monteres en alarm på reosen (i stueetagen) og yderligere en alarm over trappen på den øverste etage samt en alarm i kælderens ved foden af trappen. Dette omfatter kælderen, men ikke krybekældre eller loftsrum, som ikke er indrettet til bolig. Se figur 2 som eksempel.

Loftsmontage

Eftersom varm røg stiger opad og spreder sig, anbefaler vi loftsmontage på et centralt sted. Undgå steder, hvor luften ikke cirkulerer, fx hjørner. Undgå også steder, hvor genstande kan forhindre fri luftcirkulation. Monter enheden mindst 30 cm fra lysinstallationer eller dekorative genstande, som kan forhindre røg/varme i at nå alarmen. Monter den mindst 1 meter fra væggen. Se figur 3A.

Vægmontering, når loftsmontage ikke er mulig

Undgå at montere enheden i et hjørne. Brandalarmens øverste kant skal være mindst 15 cm og højst 30 cm fra loftet. Se figur 3A.

På skråvægge

Monter din røgalarm 90 cm fra højeste punkt målt horisontalt i rum med skråvægge eller loft til kip, da stillestående luft overst i rummet kan forhindre røgen i at nå frem til alarmen. Se figur 3B.

BEMÆRK: Ønsker du den anbefalede/maksimal beskyttelse, skal du montere en alarm i hvert rum (undtagen køkken, bad og garage). **MONTER IKKE EN ALARM I KØKKEN eller BADEVÆRELSE, da mados og damp kan sætte alarmen i gang. MONTER IKKE EN ALARM I GARAGEN, da udstødningsgasser kan sætte alarmen i gang.**

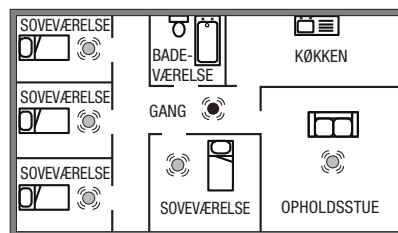

FIGUR 1. Bolig i et plan

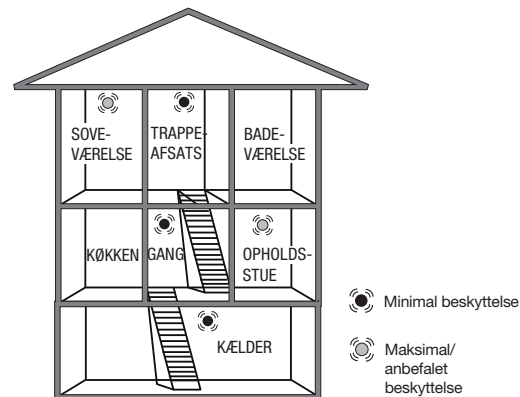

FIGUR 2. Bolig i flere plan

PLACERING I LOFT OG PÅ VÆG

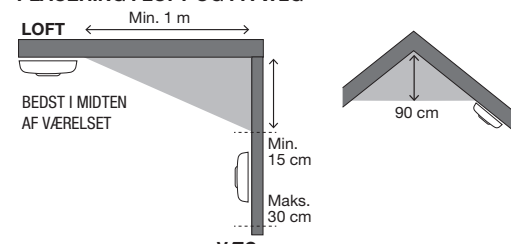

FIGUR 3A

FIGUR 3B

MONTERING

Brandalarmen skal installeres af en autoriseret elektriker i henhold til de gældende bestemmelser for elinstallationer. Brandalarmen skal have en nødstrømsforsyning, som ikke kan slukkes ved et uheld. Alle brandalarmer, der kobles sammen via kabel, skal drives af den samme strømkilde med en fælles nulleleder.

BEMÆRK! Tilslut ikke kablet til sammenkobling til faseleder eller nulleleder. Tag strømmen fra den strømkilde, der skal anvendes. Hvis der ikke er en indbygget sammenkoblingsboks, skal der monteres en passende sammenkoblingsboks dér, hvor brandalarmen placeres. Sørg for, at der ikke er nogen anden elektrisk ledning i umiddelbar nærhed af brandalarmen.

- Fjern brandalarmen fra monteringspladen med klemrækken med en skruetrækker. Se figur 4
- Fastgør monteringspladen på det valgte sted, og tilslut leder (Live = Fase, Neutral = Nul) til strøm samt den kabelførte sammenkobling (Interconnect), hvis dette anvendes.
- Det er ikke nødvendigt at tilslutte jord i brandalarmen, den gule/grønne leder kobles til klemmen mærket med jordsymbol til viderekobling. Se Figur 5 & 6.
- Kabeltværsnit. Til et kabeltværsnit på 1,5 mm², til sammenkobling 0,22 mm² eller mere.
- Sæt det medfølgende 9V-batteri i batterirummet på brandalarmens underside. Sørg for, at det vender rigtigt. Af sikkerhedsmæssige årsager kan brandalarmen ikke fastgøres på monteringspladen uden 9V-batteri.
- Inden brandalarmen fastgøres på monteringspladen, skal der udføres en funktionstest (med strømforsyning fra 9V-batteri), ved at testknappen på brandalarmen trykkes ind, hvorefter brandalarmen skal udsende et højt, pulserende signal. Se figur 7.
- Inden brandalarmen fastgøres på monteringspladen, er det desuden en god idé at programmere den trådløse sammenkobling – se afsnittet PROGRAMMER.
- Fastgør brandalarmen på monteringspladen ved at skubbe den på plads i pilenes retning.
- Tænd for strømmen, og test brandalarmen ved at trykke på testknappen. Se figur 7.
- I tilfælde af nybyggeri eller renovering skal støvkappen sidde på alarmen, indtil slutrengøringen er udført.

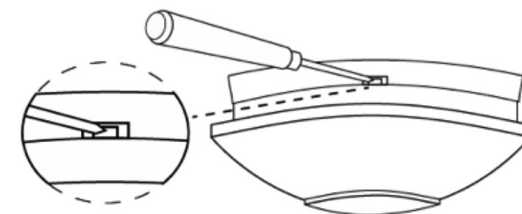

Figur 4. Tryk splitten opad, og træk samtidig brandalarmen sidelæns for at tage den af monteringspladen.

PROGRAMMER (kun trådløs sammenkobling)

GNS-2236/RF2 er udstyret med sender og modtager for at kunne kommunikere med andre enheder af samme type samt Nexa MTS-166/RF2. Denne kommunikation kræver, at brandalarmerne kobles sammen ved hjælp af en programmering. Vælg en af alarmerne, som skal være masterenhed, og markér den med et M på bagsiden, så du kan identificere den senere. Ved programmeringen registrerer masterenheden en radiokode fra de øvrige alarmer, så de kobles sammen.

1. Hold programmeringsknappen på masterenheden inde, indtil LED-indikatoren begynder at lyse rødt. Masterenheden er nu i programmeringstilstand og klar til at registrere en radiokode fra de øvrige alarmer. Masterenheden er i programmeringstilstand i cirka 30 sekunder og vender derefter tilbage til normaltilstand. Se figur 7.
2. Når masterenheden er i programmeringstilstand, skal du holde programmeringsknappen inde på den brandalarm, der skal tilsluttes (SLAVE), i cirka 2 sekunder og derefter slippe knappen. Når LED-indikatoren på brandalarmen blinker rødt 3 gange, er sammenkoblingen klar.
3. Gentag trin 1 og 2 med samtlige brandalarmer, der skal sammenkobles trådløst.

BRUG

Når brandalarmen er installeret, skal der lyse en GRØN LED-indikator bag gitteret, som indikerer, at strømmen er tilsluttet. En RØD LED-indikator blinker 1 gang i minuttet, hvilket indikerer, at backup-batteriet er ladet op, og at brandalarmen fungerer, som den skal. Hvis brandalarmen registrerer røg, udsender den et højt, pulserende lydsignal, og en RØD LED-indikator blinker hurtigt.

TEST AF BRANDALARM

Vi anbefaler, at du tester dine brandalarmer regelmæssigt 1 gang om ugen.

- Hold testknappen inde i cirka 3 sekunder, hvorefter brandalarmen udsender et højt, pulserende lydsignal,

og en RØD LED-indikator blinker hurtigt.

TEST SAMMENKOBLEDE BRANDALARMER

- Hold testknappen inde, indtil samtlige brandalarmer udsender et alarmsignal. Det kan tage op til 60 sekunder for trådløst sammenkoblede brandalarmer. **BEMÆRK. LED-indikatoren på trådløst og kabelforbundne brandalarmer udsender ikke et hurtigt blinkende lys ved test. De udsender kun et lydsignal.**

LYDLØS FUNKTION

GNS-2236 har en lydløs funktion, som aktiveres med testknappen. Hvis madlavning eller andre ufarlige kilder til røg aktiverer en alarm, kan alarmen midlertidigt sættes på pause, ved at man holder testknappen inde i cirka 3 sekunder. Brandalarmen sættes dermed i hviletilstand i 10 minutter. I denne tilstand blinker en RØD LED-indikator hvert 10. sekund for at indikere, at følsomheden er reduceret. Efter 10 minutter vender brandalarmen tilbage til normal følsomhed.

BEMÆRK. Hvis røgtætheden stiger på grund af brand, mens brandalarmen er i lydløs tilstand, går den tilbage til alarmtilstand.

ADVARSEL VED LAV BATTERIKAPACITET

Brandalarmen udsender et kort signal 1 gang i minuttet, når spændingen i backup-batteriet nærmer sig et for lavt niveau, og advarslen varer i minimum 30 dagen. Sammenkoblede enheder udsender et signal en gang i timen, indtil batteriet i den advarende enhed er blevet skiftet.

UDSKIFTNING AF BATTERIER

Afbryd altid strømmen til brandalarmen, inden den tages af monteringspladen. Skift batteri, hvis brandalarmen udsender et signal om for lav batterikapacitet.

ALMINDELIGE ÅRSAGER TIL OG UNDGÅELSE AF FALSKE ALARMER

En brandalarm registrerer og reagerer på røgparkler i luften. Røgparklerne aktiverer brandalarmen. Denne

FEJLKILDE

Damp og fugt. Der kan opstå falske alarmer, hvis brandalarmen er monteret for tæt på badeværelse, bryggers eller andre steder med høj luftfugtighed.

Støv og snavs. Eftersom luften kan passere frit gennem målekammeret, vil brandalarmen tiltrække en del støv- og pollenpartikler. Det kan føre til falske alarmer. Det kan også gøre alarmen mere følsom, hvilket kan føre til uønskede alarmer.

Træk, støv og luftstrømme. Falske alarmer kan skyldes, at brandalarmen er monteret for tæt på døre, vinduer, ventilationssystemer, blæsere, luftkanaler, varmepumper eller lignende. Det kan medføre, at støvpartikler hvirvles op og ind i målekammeret.

Temperaturvariationer kan skabe kondens i målekammeret. For eksempel hvis brandalarmen placeres i et rum, hvor der bliver åbnet vinduer for at lufte ud om vinteren, eller tæt på udgange, altandøre eller andre steder, hvor temperaturen skifter mellem koldt og varmt.

Ugunstig placering. En forkert placering i et ustabil indendørs miljø, i træk, tæt på elektriske apparater (EMC) og belysning kan forårsage falske alarmer.

funktion indebærer, at brandalarmen også kan reagere på damppartikler, fugt eller andre partikler i form af pollen, insekter m.m. Falske alarmer forårsages oftest af disse faktorer.

VEDLIGEHOLDELSE OG RENGØRING

Brandalarmen bør rengøres regelmæssigt og mindst to gange om året. Rengør din brandalarm ved at støvsuge den udvendigt langs åbningen mod det optiske kammer for at få støv og snavs ud.

VIGTIGT: Forsøg ikke at åbne dækslet for at rengøre brandalarmen indvendigt, så bortfalder garantien.

HANDLING

Monter brandalarmen mindst 2 meter fra badeværelse, bryggers og andre steder, hvor der kan forekomme høj luftfugtighed.

Støvsug alarmen regelmæssigt med et mundstykke i plast, så elektronikken ikke bliver beskadiget. Undgå at montere brandalarmer på steder, hvor der er meget støv og snavs. Sæt gerne en "hætte" over brandalarmen, eller tag den ned, hvis du udfører renoveringsarbejde i hjemmet.

Undlad at montere brandalarmer på steder med træk, i nærheden af vinduer og døre, ventilation, blæsere, luftkanaler, varmepumper eller lignende. Monter i stedet brandalarmen på et bedre sted længere fra træk og luftstrømme.

Undlad at montere brandalarmer i rum med hurtige temperaturskift eller tæt på vinduer og døre, som ofte åbnes og lukkes. Flyt brandalarmen til et sted med en mere jævn og stabil temperatur.

Monter brandalarmen mindst 5 meter fra pejse, kaminer og andre varmekilder. 2 meter fra ventilationskanaler, varmepumper og aircondition. 1 meter fra lamper og lysstofrør.

GENBRUG

- Enheden er hovedsageligt fremstillet af materialer, som kan genbruges.
- Smid ikke emballagen, enheden og indholdet i emballagen ud sammen med køkkenaffaldet, følg de gældende bestemmelser.
- I overensstemmelse med direktiv 2002/96/EF vedrørende affald fra elektrisk og elektronisk udstyr (WEEE) skal dette produkt genanvendes.
- For yderligere information: Kontakt forhandleren eller de lokale myndigheder med ansvar for affaldshåndtering

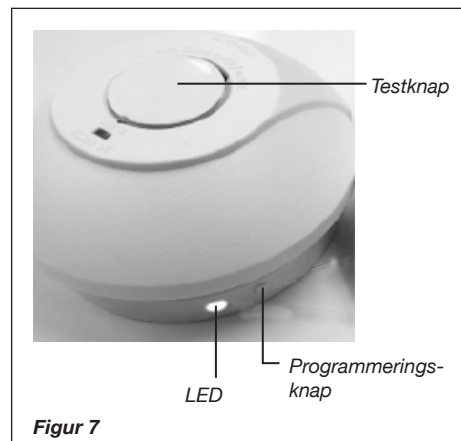
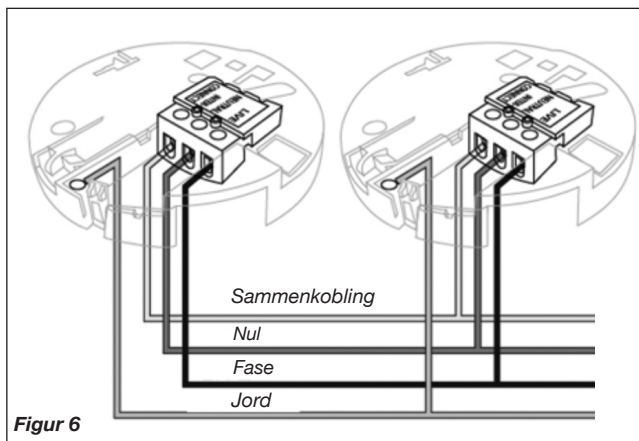
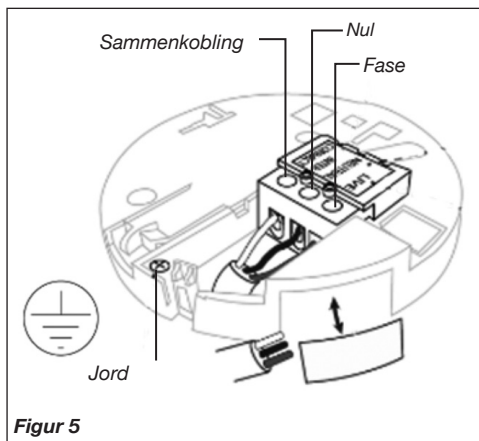

CE 25

2797-CPR-821574
NEXA202412GA
EN14604:2005/AC:2008
Brannvarsler for bruk i bolig



Producent: Nexa Trading AB, Sverige
På vores hjemmeside finder du en Declaration of Performance (DoP)

NEXA TRADING AB
TALLVÄGEN 5, 56435 BANKERYD, SWEDEN
support@nexa.se | www.nexa.se



Model: GNS-2236/RF2 en GNS-2236/10Y OPTISCHE ROOKMELDER 230 V VOOR SERIESCHAKELING

Deze folder met instructies bevat belangrijke informatie voor het correct installeren en onderhouden van de rookmelder. Lees de hele folder vóór de installatie en bewaar de folder voor toekomstig gebruik.

De Nexa-rookmelder GNS-2236 is ontworpen voor het detecteren van rookdeeltjes en kan als volgt worden samengekoppeld:

De GNS-2236/RF2 kan draadloos worden samengekoppeld met de GNS-2236/RF2 en MTS-166/RF2 en via een vaste leiding met de GNS-2236/RF2 en GNS-2236/10Y. De GNS-2236/10Y kan draadloos worden samengekoppeld met de GNS-2236/10Y en GNS-2236/RF2.

BELANGRIJKSTE KENMERKEN:

- Optische sensor die smeulende brand detecteert

TECHNISCHE GEGEVENS	
Stroombron	230 V AC
Batterij-noodvoeding	9 V-batterij, long life lithium (inbegrepen), bedrijfstijd 1 maand bij uitval van 230 V.
Radiofrequentie	433 MHz (GNS-2236/RF2)
Reikwijdte, onbelemmerd zicht	to 30 m
Alarmsignaal	85 dB bij 3 meter
Bedrijfstemperatuur	0°C – 40°C
Luchtvochtigheid	0 – 90%
Maximaal aantal samengekoppeld	12 st. draadloos / 20 st. met kabel verbonden
Hoogste totale kabellengte	100 meter bij samenkoppeling met kabel

- Led-indicatie voor bedrijf en alarm
- Draadloze en bekabelde samen koppeling
- Batterij-noodvoeding
- Signaal bij lage batterijspanning
- Stille functie
- Inclusief stofbescherming

BELANGRIJK

- Het radiobereik hangt af van de plaatsing, het ontwerp van het gebouw en de toegepaste bouwmaterialen.
- Verwijder of ontkoppel de batterijen niet om een vals alarm te stoppen, omdat belangrijke functies van de rookmelder dan verloren gaan. Open het raam of ventileer lucht rond de rookmelder om het alarm te stoppen en/of druk op de pauzeknop.
- De rookmelder is bedoeld voor gebruik in eengezinswoningen. In meergezinswoningen dient elke woning te worden voorzien van een eigen rookmelder.
- Deze rookmelder is niet geschikt voor gebruik in niet-residentiële gebouwen. De rookmelder is geen vervanging voor een door de wet of de brandweerdienst voorgeschreven volwaardig alarmsysteem.
- De rookmelder detecteert verbrandingsdeeltjes in de lucht (rook). Hij reageert niet op vlammen of gas.
- De rookmelder is ontworpen om een alarmsignaal te produceren als er brand ontstaat.
- De rookmelder moet wekelijks worden getest en om de tien jaar worden vervangen.

PLAATSING VAN DE ROOKMELDER

De rookmelder kan alleen vroegtijdig waarschuwen als hij geïnstalleerd is waar de brand zich voordoet. Nexa adviseert daarom een rookmelder te installeren in elke kamer en op alle verdiepingen.

Woning met één verdieping: Voor een minimumniveau van bescherming plaatst u het alarm in de hal tussen de woonvertrekken (inclusief de keuken) en de slaapvertrekken. Plaats hem zo dicht mogelijk bij de woonruimten en zorg ervoor dat het alarm hoorbaar is in de slaapkamers. Zie het voorbeeld in afbeelding 1.

Woning met meerdere verdiepingen: Plaats voor een minimumniveau van bescherming een alarm in de trapruimte (begane grond), een alarm op de overloop boven de trap plus een alarm in het plafond van de kelder onderaan de trap. Dit dekt de kelderverdieping maar niet de kruipruimte en niet-ingerichte zolders. Zie het voorbeeld in afbeelding 2.

Plaatsing in het plafond

Aangezien hete rook opstijgt en zich verspreidt, is het raadzaam om de melder op een centraal punt aan het plafond te monteren. Vermijd gebieden waar de lucht niet circuleert, bijv. in hoeken. Houd het ook uit de buurt van voorwerpen die een vrij luchtstroom kunnen belemmeren. Plaats de melder op minimaal 30 cm afstand van armaturen of voorwerpen in het interieur die kunnen voorkomen dat rook/hitte de detector bereiken. Plaats hem op een afstand van minstens 1 meter van de wand. Zie afbeelding 3A.

Wandmontage, wanneer plafondmontage niet mogelijk is. Installeer de melder niet ver in een hoek. Plaats de bovenkant van de rookmelder minstens 15 cm en hoogstens 30 cm vanaf het plafond. Zie afbeelding 3A.

Aan hellend plafond

Op hellende oppervlakken of plafonds die omhoog gaan tot in de nok, moet de detector 90 cm van het hoogste horizontaal gemeten punt worden bevestigd, omdat stilstaande lucht onder de nok kan voorkomen dat rook het apparaat bereikt. Zie afbeelding 3B.

OPMERKING: Voor de aanbevolen/minimale bescherming dient er in elke ruimte een alarm te zijn (behalve in de keuken, badkamer en garage). INSTALLEER GEEN ALARM IN DE KEUKEN of BADKAMER, aangezien kookdampen of stoom het alarm kunnen activeren. INSTALLEER GEEN ALARM IN DE GARAGE vanwege het risico dat het wordt geactiveerd door de uitlaatgassen.

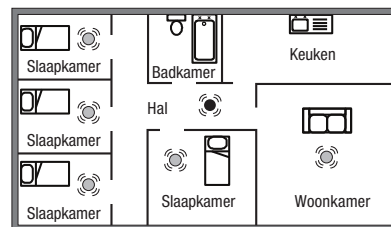

AFB. 1. Woning met één verdieping

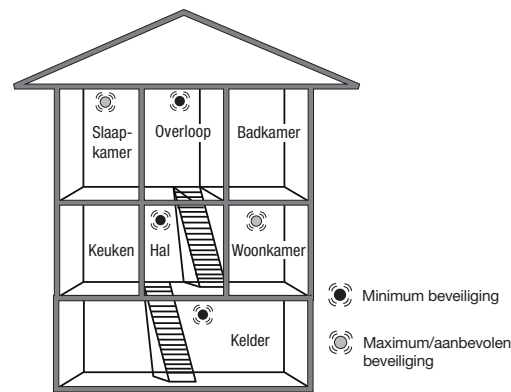

AFB. 2. Woning met meerdere verdiepingen

PLAATSING AAN PLAFOND EN AAN WAND

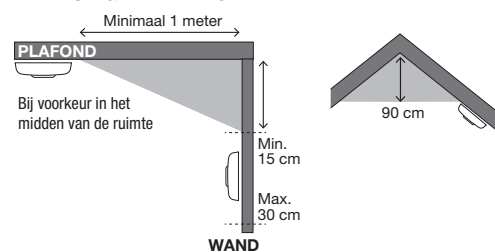

AFBEELDING 3A

AFBEELDING 3B

PLAATSEN

De rookmelder moet geïnstalleerd worden door een erkende elektricien volgens de geldende voorschriften inzake elektrische installaties. De rookmelder moet een permanente spanningsvoeding hebben, die niet per abuis kan worden uitgeschakeld. Alle rookmelders die via vaste leidingen worden samengekoppeld, moeten gevoed worden door één enkele spanningsbron met gemeenschappelijke nuldraad.

OPGELET Sluit de leiding voor het samenstellen niet aan op de fase- of nuldraad. Schakel de stroom uit van de te gebruiken voeding. Als er geen verzonken aansluitdoos beschikbaar is, monteer dan een geschikte aansluitdoos dichtbij de rookmelder. Zorg ervoor dat er geen andere elektrische leiding is in de directe nabijheid van de rookmelder.

- Maak de rookmelder met een schroevendraaier los van de bevestigingsplaat met het aansluitstuk. Zie afbeelding 4.
- Monteer de bevestigingsplaat op de gekozen plaats en sluit de draden aan (Live = Fase, Neutral = Nul) voor de stroom en de kabelverbinding (Interconnect) indien deze wordt gebruikt.
- Randaarde hoeft niet te worden aangesloten op de rookmelder. De geel/groene draad wordt aangesloten op het aansluitblok met het aardesymbool voor doorschakeling. Zie afbeelding 5 en 6.
- Draaddimensie Voor spanningsvoeding 1,5 mm², voor verbindingen 0,22 mm² of meer.
- Plaats de meegeleverde 9 V-batterij in het batterijvak aan de onderkant van de rookmelder. Denk aan de polariteit. Om veiligheidsredenen kan de rookmelder niet op de bevestigingsplaat worden gemonteerd zonder de 9 V-batterij.
- Voordat u de rookmelder op de bevestigingsplaat monteert moet de werking worden getest (met voeding van de 9 V-batterij) door de testknop op de rookmelder in te drukken, die dan een luid pulserend signaal moet produceren. Zie figuur 7.
- Voordat u de rookmelder op de bevestigingsplaat monteert, is het ook raadzaam om de draadloze samen koppeling te programmeren – zie het hoofdstuk PROGRAMMEREN.
- Monteer de rookmelder op de bevestigingsplaat door hem in de richting van de pijlen te verschuiven.
- Schakel de stroom in en test of de rookmelder werkt door de testknop in te drukken. Zie figuur 7.
- Laat de stofbescherming bij nieuwbouw of verbouwingen op de rookmelder zitten totdat de schoonmakers klaar zijn met hun werk.

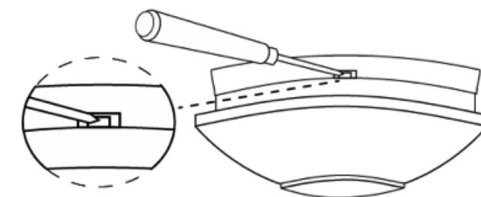

Afbeelding 4. Druk het palletje omhoog en trek de rookmelder tegelijkertijd zijwaarts om hem los te maken van de bevestigingsplaat.

PROGRAMMEREN (uitsluitend bij draadloze samenkoppeling)

De GNS-2236/RF2 is voorzien van zenders en ontvangers voor communicatie onderling en met de Nexa MTS-166/RF2. Hiertoe moeten de rookmelders worden samengekoppeld door programmering. Kies een van de melders als master en breng de letter M aan op de achterkant zodat u hem later ook nog herkent. Tijdens het programmeren luistert het basisapparaat naar een radiocode van de andere melders zodat ze worden samengekoppeld.

1. Druk de programmeerknop op het basisapparaat in tot de led rood brandt. Het basisapparaat is nu in de programmeerstand en gereed om naar radiocodes van andere melders te luisteren. Het basisapparaat blijft ca. 30 seconden in de programmeerstand, waarna hij terugkeert naar de normale stand. *Zie figuur 7.*
2. Met het basisapparaat in de programmeerstand houdt u de programmeerknop ca. 2 seconden ingedrukt op de rookmelder die moet worden aangesloten (SLAVE) en laat u de knop weer los. Als de led-indicatie op de rookmelder 3 maal rood knippert, is de samen koppeling gereed.
3. Herhaal bovenstaande stappen 1 en 2 voor alle rookmelders die draadloos moeten worden verbonden.

GEBRUIK

Na installatie van de rookmelder moet een GROENE LED achter het alarmrooster branden, wat betekent dat de stroom is aangesloten. Een RODE LED knippert 1 maal per minuut, wat aangeeft dat de reservebatterij geladen is en dat de rookmelder goed werkt. Wanneer er rook gedetecteerd wordt, wordt er een luid pulserend signaal gegeven en de RODE LED knippert snel.

ROOKMELDER TESTEN

We adviseren dat u de rookmelders elke week regelmatig test.

- Houd de testknop ca. 3 seconden ingedrukt. De rookmelder produceert nu een luid pulserend signaal en de RODE LED knippert snel.

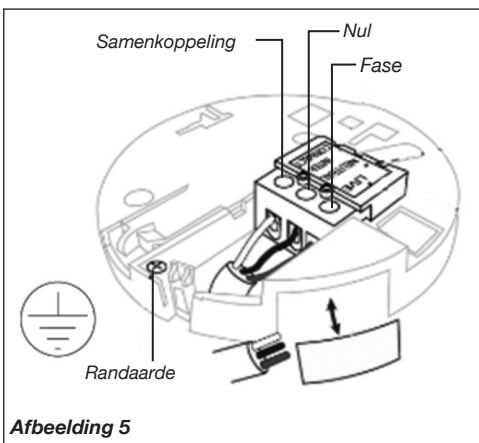

Afbeelding 5

SAMENGEKOPPELDE ROOKMELDEERS TESTEN

- Houd de testknop ingedrukt tot alle rookmelders een alarmsignaal produceren. Dit kan bij draadloos samengekoppelde rookmelders tot 60 seconden duren. *OPGELET Tijdens de test zullen de leds van draadloos en vast verbonden rookmelders niet snel knipperen, maar alleen een geluidssignaal produceren.*

STILLE FUNCTIE

De GNS-2236 heeft een stille functie die wordt geactiveerd met de testknop. Als kookdampen of andere ongevaarlijke rookvorming een alarm activeren, kan het alarm tijdelijk worden onderbroken door de testknop ca. 3 seconden in te drukken. De rookmelder komt dan in een pauze stand die 10 minuten duurt. Een rode led knippert in deze toestand om de 10 seconden om aan te geven dat de gevoeligheid is verlaagd. Na 10 minuten keert de rookmelder terug naar de normale gevoeligheid. *OPGELET Indien de rook door brand dichter wordt, verlaat de rookmelder de stille stand en keert terug naar de alarmstand.*

WAARSCHUWING BIJ BIJNA LEGE BATTERIJ

De rookmelder produceert 1 maal per minuut een kort signaal als de spanning van de reservebatterij te laag wordt. Deze waarschuwing duurt minstens 30 dagen. Samengekoppelde apparaten produceren elk uur een signaal tot de batterij van het desbetreffende apparaat is vervangen.

BATTERIJ VERVANGEN

Onderbreek altijd de stroom naar de rookmelder voordat u hem losmaakt van de bevestigingsplaat. Vervang de batterij als de rookmelder voor een te laag batterijniveau signaleert.

STORINGSOORZAKEN EN VOORKOMEN VAN VALS ALARMLM

Rookmelders detecteren rookdeeltjes in de lucht en reageren hierop. De rookdeeltjes maken dat de rookmelder alarmeert. Deze functie houdt in dat de rookmelder ook kan reageren op stofdeeltjes, vocht en andere zaken, zoals pollen en insecten. Deze factoren zijn meestal de oorzaak van een alarm.

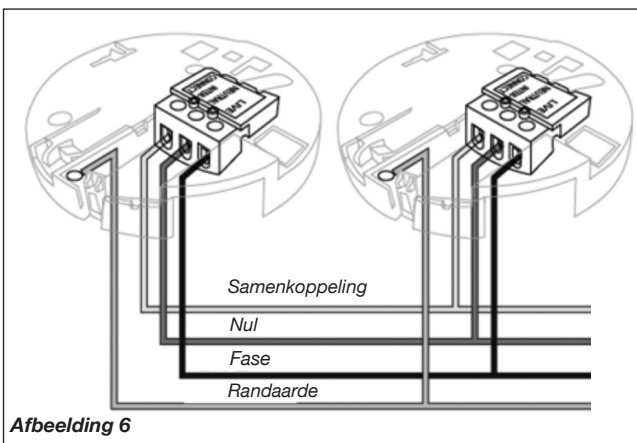

Afbeelding 6

OORZAAK VAN FOUT

Dampen en vocht. Er kan een vals alarm optreden als de rookmelder te dicht bij een badkamer, wasruimte of andere plaatsen met een hoge luchtvochtigheid is geïnstalleerd.

Stof en vuil. Aangezien de lucht vrij door de detectiekamer stroomt, trekt de rookmelder stof- en pollendeeltjes aan. Dit kan een vals alarm veroorzaken. Hierdoor kan ook de rookmelder ook gevoeliger worden, wat kan leiden tot ongewenste alarmen.

Trek, stof en luchtstromen. Valse alarmen kunnen worden veroorzaakt doordat de rookmelder te dicht bij deuren, ramen, ventilatiesystemen, ventilatoren, luchtkanalen, warmtepompen en dergelijke is geplaatst. Hierbij kunnen omhoog wervelende stofdeeltjes in de detectiekamer terechtkomen.

Temperatuurschommelingen kunnen condensatie in de detectiekamer veroorzaken. Bijvoorbeeld als de rookmelder wordt geplaatst in een ruimte waar in de winter ramen worden geopend voor ventilatie, nabij uitgangen, balkondeuren of andere plaatsen waar het afwisselend koud en warm is.

Ongunstige plaatsing Onjuiste plaatsing in een onstabiele of tochtige binnenomgeving, nabijheid van elektrische apparaten (EMC) en verlichting kunnen vals alarm veroorzaken.

REINIGING EN ONDERHOUD

De rookmelder moet regelmatig worden gereinigd, minimaal twee maal per jaar. Reinig de rookmelder door uitwendig langs de opening van de optische kamer te stofzuigen, zodat stof en vuil verdwijnen.

OPGELET: Probeer niet om de klep te openen om de binnenkant van de rookmelder schoon te maken – dan vervalt de garantie.

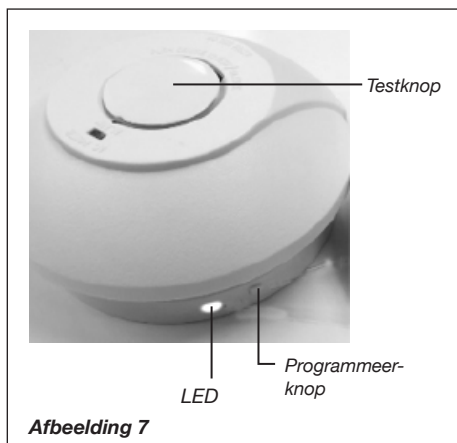

Afbeelding 7

ACTIE

Plaats de rookmelder minimaal minstens 2 meter van badkamers, wasruimten of andere plaatsen waar een hoge luchtvochtigheid kan voorkomen.

Stofzuig de rookmelder regelmatig. Gebruik een mondstuk van kunststof om beschadiging van elektronische componenten te voorkomen. Bevestig de rookmelder niet op plaatsen met veel stof en vuil. Plaats bij voorkeur een "kapje" over de rookmelder of verwijder deze volledig als u thuis renovatiewerkzaamheden verricht.

Installeer rookmelders niet op plaatsen waar het tochtig is of in de buurt van ramen en deuren, ventilatoren, luchtkanalen, warmtepompen en dergelijke. Zoek een betere locatie voor de rookmelder, verder weg van tocht en luchtstromen.

Installeer rookmelders niet in ruimten met snelle temperatuurschommelingen of in de buurt van ramen en deuren die vaak worden geopend en gesloten. Plaats de rookmelder op een plek met een gelijkmatigere en stabielere temperatuur.

Plaats de rookmelder minimaal minstens 5 meter van open haarden, kachels of andere verwarmingsbronnen. 2 meter van ventilatiekanalen, warmtepompen en airconditioning. 1 meter van lampen en neonbuizen.

RECYCLING

- Het apparaat bestaat hoofdzakelijk uit recyclebaar materiaal.
- Gooi de verpakking, het apparaat en de inhoud van de verpakking niet bij het huishoudelijk afval, maar neem de toepasselijke verwijderingsbepalingen in acht.
- Volgens EU-richtlijn 2002/96/EG inzake afval van elektrische en elektronische apparatuur (WEEE) moet dit product worden gerecycled.
- Raadpleeg voor meer informatie de dealer of de plaatselijk overheidsinstantie die belast is met de afvalverwijdering.



2797-CPR-821574
NEXA202412GA
EN14604:2005/AC:2008
Rookmelder voor huishoudelijk gebruik



Fabrikant: Nexa Trading AB, Zweden
De prestatieverklaring (DoP) is beschikbaar op onze website:
www.nexa.se

NEXA TRADING AB
TALLVÄGEN 5, 56435 BANKERYD, SWEDEN
support@nexa.se | www.nexa.se



Model: GNS-2236/RF2 i GNS-2236/10Y

OPTYCZNY CZUJNIK PRZE- CIWPOŻAROWY 230 V Z FUNKCJĄ POŁĄCZENIA SZEREGOWEGO

Niniejsza instrukcja zawiera ważne informacje na temat prawidłowej instalacji i obsługi czujnika przeciwpożarowego. Proszę zapoznać się z tą instrukcją przed przystąpieniem do instalacji i zachować ją do wykorzystania w przyszłości.

Czujnik przeciwpożarowy Nexa GNS-2236 ma za zadanie wykrywanie cząsteczek dymu i można go łączyć w następujący sposób:

GNS-2236/RF2 można połączyć bezprzewodowo z GNS-2236/RF2 i MTS-166/RF2 oraz przewodowo z GNS-2236/RF2 i GNS-2236/10Y.

GNS-2236/10Y można połączyć przewodowo z GNS-2236/10Y i GNS-2236/RF2.

DANE TECHNICZNE

Zasilanie	230 V prądu zmiennego
Rezerwowe zasilanie bateryjne	Bateria litowa 9 V Long Life (w komplecie), czas pracy 1 miesiąc po zaniku zasilania 230 V.
Częstotliwość radiowa	433 MHz (GNS-2236/RF2)
Zasięg, w linii prostej	do 30 m
Sygnał alarmowy	85 dB w odległości 3 metrów
Temperatura eksploatacji	0°C – 40°C
Wilgotność powietrza	0 – 90%
Maks. liczba połączonych czujników	12 szt. bezprzewodowo / 20 szt. przewodowo
Maks. łączna długość przewodów	100 metrów przy połączeniu szeregowym

PODSTAWOWA CHARAKTERYSTYKA:

- Czujnik optyczny do wykrywania tłącego się pożaru
- Eksploatacyjna i alarmowa sygnalizacja LED
- Połączenie bezprzewodowe i przewodowe
- Rezerwowe zasilanie bateryjne
- Sygnał wyczerpania się baterii
- Funkcja wyciszenia
- Zabezpieczenie przed kurzem w komplecie

WAŻNE

- Zasięg fal radiowych zależy od umiejscowienia czujnika, rozplanowania budynku i zastosowanych w nim materiałów.
- Nie wyjmować ani nie odłączać baterii w celu wyłączenia fałszywego alarmu, ponieważ spowoduje to utracenie ważnej funkcji czujnika przeciwpożarowego. Otworzyć okna albo przewietrzyć otoczenie wokół czujnika, aby wyłączyć alarm i/lub nacisnąć przycisk pauzy.
- Czujnik jest przeznaczony do użytku w domach jednomieszkaniowych. W domach wielomieszkaniowych każde mieszkanie należy wyposażać we własne czujniki.
- Czujnik nie jest przeznaczony do użytku w budynkach niemieszkalnych. Czujnik przeciwpożarowy nie zastępuje pełnego systemu alarmowego wymaganego przepisami prawa albo przez straż pożarną.
- Czujnik wykrywa w powietrzu cząsteczki powstające w procesie spalania (dym). Nie reaguje na płomień ani gazy.
- Zadaniem czujnika jest emitowanie sygnału alarmowego w przypadku rozwijania się pożaru.
- Czujnik należy testować raz w tygodniu i wymieniać co dziesięć lat.

UMIĘJSCOWIENIE CZUJNIKA PRZECIWPÓŻAROWEGO

Warunkiem wczesnego ostrzegania jest zainstalowanie czujnika w miejscu powstania pożaru. Nexa zaleca zainstalowanie jednego czujnika w każdym pomieszczeniu i na wszystkich kondygnacjach.

Mieszkanie jednopoziomowe: W celu uzyskania minimalnej ochrony umieścić alarm w korytarzu między powierzchniami mieszkalnymi (łącznie z kuchnią) oraz w pomieszczeniach sypialnych. Umieścić go jak najbliżej powierzchni mieszkalnych, tak aby alarm był słyszalny w sypialniach. Patrz przykład na rys. 1.

Mieszkanie wielopoziomowe: Dla uzyskania minimalnej ochrony umieścić jeden alarm na klatce schodowej (kondygnacja wejściowa) i dodatkowy alarm nad podestem na górnej kondygnacji oraz jeden alarm na suficie w piwnicy przy podstawie schodów. Pozwala to objąć zasięgiem kondygnację piwniczną bez przestrzeni podpodłogowej oraz poddasza nieużytkowego. Patrz przykład na rys. 2.

Montaż na suficie

Ponieważ gorący dym unosi się do góry i rozprzestrzenia się, zaleca się zamontowanie czujnika na suficie w centralnym punkcie. Unikać miejsc, w których brak cyrkulacji powietrza, np. pomieszczeń narożnych. Umieścić czujnik z dala od przedmiotów, które mogą blokować swobodny przepływ powietrza. Czujnik powinien znajdować się w odległości co najmniej 30 cm od opraw oświetleniowych i elementów wyposażenia, które mogą uniemożliwić dopływ dymu/ciepła. Umieścić czujnik co najmniej 1 metr od ściany. Patrz rys. 3A.

Montaż na ścianie, gdy montaż na suficie nie jest możliwy

Unikać montowania czujnika w głębi narożnika. Górna krawędź czujnika powinna znajdować się w odległości nie mniejszej niż 15 cm i nie większej niż 30 cm od sufitu. Patrz rys. 3A.

Na suficie skośnym

Na powierzchniach skośnych albo na suficie dochodzącym do kalenicy czujnik należy zamontować w odległości 90 cm w pionie od najwyższego punktu, ponieważ stojące powietrze pod kalenicą może uniemożliwić dotarcie dymu do czujnika. Patrz rys. 3B.

UWAGA: Aby uzyskać zalecaną/maksymalną ochronę, należy umieścić jeden alarm w każdym pomieszczeniu (oprócz kuchni, łazienki i garażu). **NIE UMIESZCZAĆ ALARMU W KUCHNI ani W ŁAZIENCIE, ponieważ opary kuchenne albo para mogą spowodować jego uruchomienie. NIE UMIESZCZAĆ ALARMU W GARAŻU, ponieważ może zostać uruchomiony przez spaliny.**

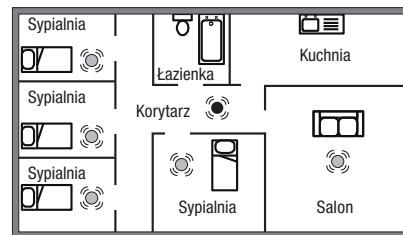

RYS. 1. Mieszkanie jednopoziomowe

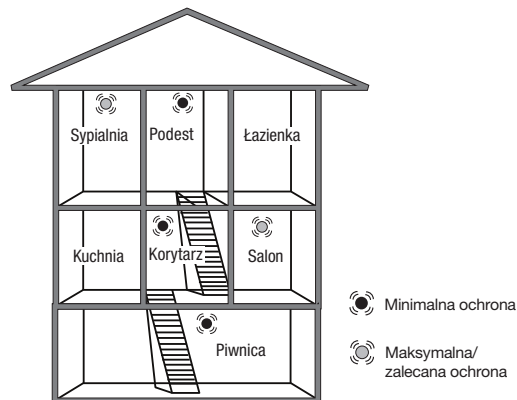

RYS. 2. Mieszkanie wielopoziomowe

UMIĘJSCOWIENIE NA SUFICIE I NA ŚCIANIE

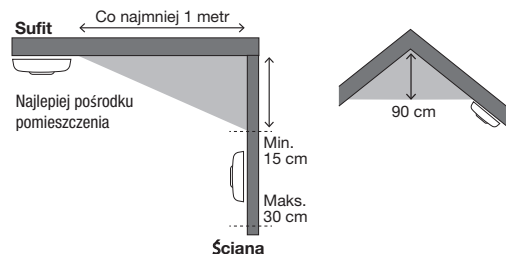

RYS. 3A

RYS. 3B

MONTAŻ

Czujnik przeciwpożarowy powinien zostać zamontowany przez elektryka z uprawnieniami zgodnie z obowiązującymi przepisami wykonania instalacji elektrycznych. Czujnik powinien mieć ciągle zasilanie, którego nie można wyłączyć przez pomyłkę. Wszystkie czujniki połączone ze sobą przewodowo muszą być zasilane z tego samego źródła napięcia ze wspólnym przewodem zerowym.

UWAGA! Nie podłączać przewodu łączącego do fazy ani do zera. Odłączyć prąd od zasilania, które będzie wykorzystywane. Jeśli nie ma podtynkowej puszkii połączeniowej, zamontować odpowiednią puszkę obok miejsca zamontowania czujnika. Dopilnować, aby w bezpośrednim sąsiedztwie czujnika nie było żadnego innego przewodu elektrycznego.

- Odłączyć czujnik od płytki mocującej z kostką zaciskową za pomocą śrubokrętu. Patrz rys. 4.
- Zamontować płytkę mocującą w wybranym miejscu i podłączyć przewody zasilania (Live = faza, Neutral = zero) oraz połączenia przewodowego (Interconnect), jeśli będzie wykorzystywane.
- Do czujnika nie trzeba podłączać uziemienia ochronnego, żółto-zielony przewód należy podłączyć do zacisku pomocniczego z symbolem uziemienia w celu dalszego połączenia. Patrz rys. 5 i 6.
- Przekrój przewodów. Do zasilania 1,5 mm², do połączenia 0,22 mm² albo większy.
- Włożyć dołączonej baterię 9 V do przegródki na baterię pod spodem czujnika – zwrócić uwagę na prawidłowe położenie biegunów. Ze względu na bezpieczeństwo czujnika nie można zamontować na płytce mocującej bez baterii 9 V.
- Przed zamontowaniem czujnika na płytce mocującej należy przeprowadzić test działania (z zasilaniem z baterii 9 V), naciskając przycisk testu na czujniku – czujnik powinien wtedy wyemitować głośny pulsujący sygnał dźwiękowy. Patrz rys. 7.
- Przed zamontowaniem czujnika na płytce mocującej dobrze jest też przeprowadzić programowanie połączenia bezprzewodowego – patrz punkt PROGRAMOWANIE.
- Zamontować czujnik na płytce mocującej, wsuwając go na miejsce w kierunku wskazanym strzałkami.
- Włączyć prąd, a następnie przetestować działanie czujnika, naciskając przycisk testu. Patrz rys. 7.
- Podczas budowy albo remontu pozostawić zabezpieczenie przed kurzem na czujniku aż do zakończenia sprzątania końcowego.

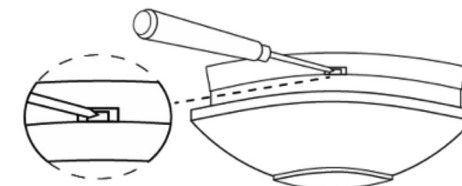

Rys. 4. Nacisnąć blokadę do góry, jednocześnie pociągając czujnik w bok, aby odłączyć go od płytki mocującej

PROGRAMOWANIE (dotyczy tylko połączenia bezprzewodowego)

Czujniki GNS-2236/RF2 są wyposażone w nadajnik i odbiornik, które umożliwiają komunikowanie się tych czujników między sobą oraz z czujnikami Nexa MTS-166/RF2. Aby komunikacja mogła działać, czujniki trzeba połączyć ze sobą, programując je. Wybrać jeden z czujników jako jednostkę nadrzędną i oznaczyć go z tyłu literą N, by można było go rozpoznać również później. Podczas programowania jednostka nadrzędna nasłuchuje kodu radiowego z pozostałych czujników, w wyniku czego następuje ich połączenie.

1. Wcisnąć przycisk programowania jednostki nadrzędnej, aż wskaźnik LED zaświeci się czerwonym światłem. Jednostka nadrzędna jest teraz w trybie programowania i jest gotowa do nasłuchiwania kodu radiowego z pozostałych czujników. Jednostka nadrzędna pozostaje w trybie programowania przez około 30 sekund, po czym powraca do trybu normalnego. Patrz rys. 7.
2. W czasie gdy jednostka nadrzędna jest w trybie programowania, wcisnąć i przytrzymać przez około 2 sekundy przycisk programowania czujnika, który ma zostać połączony (jednostka podrzędna), a następnie puścić. Gdy wskaźnik LED na czujniku zamiga na czerwono 3 razy, połączenie jest nawiązane.
3. Powtórzyć kroki 1 i 2 ze wszystkimi czujnikami, które mają zostać połączone bezprzewodowo.

UŻYTKOWANIE

Po zainstalowaniu czujnika za kratką alarmu powinna świecić się ZIELONA DIODA LED, sygnalizująca, że podłączony jest prąd. CZERWONA DIODA LED miga 1 raz na minutę, co oznacza, że bateria rezerwowa jest naładowana, a czujnik działa prawidłowo.

W razie wykrycia dymu zostaje wyemitowany głośny pulsujący sygnał dźwiękowy, a CZERWONA DIODA LED miga szybko.

TESTOWANIE CZUJNIKA

Zaleca się regularne testowanie czujników przeciwpożarowych 1 raz w tygodniu.

- Wcisnąć i przytrzymać przycisk testu przez około 3 sekundy – czujnik powinien wtedy wyemitować głośny pulsujący sygnał dźwiękowy, a CZERWONA DIODA LED powinna zamigać szybko.

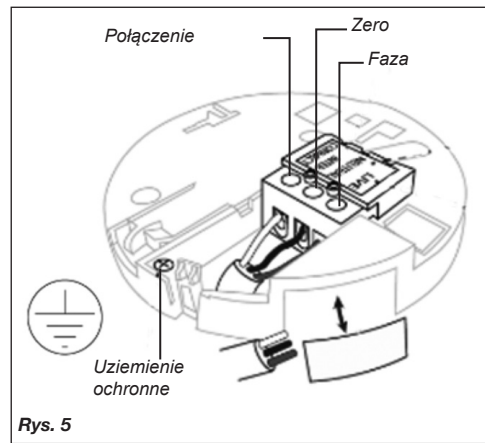

Rys. 5

TESTOWANIE POŁĄCZONYCH ZE SOBĄ CZUJNIKÓW

- Wcisnąć i przytrzymać przycisk testu, aż wszystkie czujniki wyemitują sygnał alarmowy – w przypadku czujników połączonych bezprzewodowo może to trwać nawet 60 sekund. UWAGA! W przypadku czujników połączonych bezprzewodowo i przewodowo dioda LED nie będzie sygnalizować testu miganiem, lecz czujniki wyemitują tylko sygnał dźwiękowy.

FUNKCJA WYCISZENIA

Czujnik GNS-2236 ma funkcję wyciszenia, którą aktywuje się przyciskiem testu. Jeśli podczas przygotowywania posiłku lub wystąpienia innego niebezpiecznego zagrożenia źródła dymu zostanie uruchomiony alarm, można go wyciszyć, wciskając przycisk testu na około 3 sekundy. Czujnik przełączy się wtedy na 10 minut w tryb oczekiwania. W tym trybie co 10 sekund miga czerwona dioda LED, sygnalizując, że czułość czujnika jest obniżona. Po 10 minutach czujnik powróci do normalnej czułości. UWAGA! Jeśli gęstość zadymienia spowodowanego pożarem zwiększy się, gdy czujnik jest w trybie wyciszenia, przełączy się on z powrotem na tryb alarmowy.

OSTRZEŻENIE O NISKIM POZIOMIE BATERII

Czujnik emituje krótki sygnał 1 raz na minutę, gdy napięcie baterii rezerwowej zbliża się do niskiego poziomu – ostrzeżenie jest wysyłane przez co najmniej 30 dni. Połączone jednostki będą emitować jeden sygnał na godzinę, aż bateria w jednostce wysyłającej ostrzeżenie zostanie wymieniona.

WYMIANA BATERII

Przed odłączeniem czujnika od płytki mocującej należy zawsze wyłączyć dopływ prądu. Wymienić baterię, jeśli czujnik emituje sygnał niskiego poziomu baterii.

NAJCZĘSTSZE PRZYCZYNY FAŁSZYWEGO ALARMU I JAK GO UNIKAĆ

Czujnik przeciwpożarowy wykrywa cząsteczki dymu w powietrzu i reaguje na nie. Cząsteczki dymu powodują uruchomienie alarmu przez czujnik. Funkcja ta oznacza, że czujnik może także zareagować na cząsteczki kurzu, wilgoć i inne cząsteczki, takie jak pyłki roślinne, owady itd. Czynniki te są najczęstszą przyczyną fałszywego alarmu.

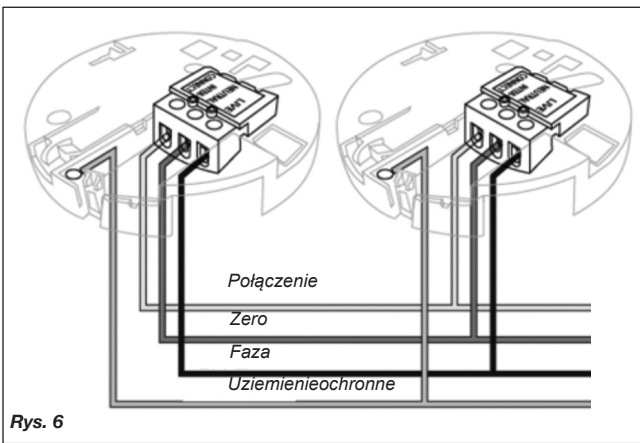

Rys. 6

PRZYCZYNA USTERKI

Para i wilgoć. Fałszywy alarm może wystąpić, gdy czujnik znajduje się zbyt blisko łazienki, pralni albo innych miejsc o wysokiej wilgotności powietrza.

Kurz i zanieczyszczenia. Ponieważ powietrze przepływa swobodnie przez komorę detekcyjną czujnika, trafiają do niego kurz i pyłki roślinne. Może to spowodować fałszywy alarm. Czułość czujnika może też zwiększyć się z tego powodu, co może powodować niepożądane alarmy.

Przeciągi, kurz i strumienie powietrza. Fałszywy alarm może być rezultatem umieszczenia czujnika zbyt blisko drzwi, okien, systemu wentylacyjnego, wentylatorów, kanałów powietrza, pomp ciepła itp. Może to prowadzić do zawirowań cząstek kurzu i ich przedostawania się do komory detekcyjnej.

Wahania temperatury mogą powodować powstawanie skroplin w komorze detekcyjnej. Na przykład gdy czujnik zostanie umieszczony w pomieszczeniu, gdzie zimą otwierane są okna w celu wentylacji, blisko wyjść, drzwi balkonowych albo w innych miejscach, gdzie czasem jest zimno a czasem ciepło.

Niekorzystne umiejscowienie. Niewłaściwe umiejscowienie w niestabilnych warunkach wewnętrznych, w przeciągu, w pobliżu urządzeń elektrycznych (zakłócenia elektromagnetyczne) oraz oświetlenia może powodować fałszywe alarmy.

KONSERWACJA I CZYSZCZENIE

Czujnik przeciwpożarowy należy czyścić regularnie, co najmniej dwa razy w roku. Oczyszczyć czujnik od zewnątrz odkurzaczem wzdłuż otworu komory optycznej, aby usunąć kurz i zabrudzenia.

WAŻNE: Nie próbować otworzyć pokrywy w celu oczyszczenia wnętrza czujnika, gdyż powoduje to unieważnienie gwarancji.

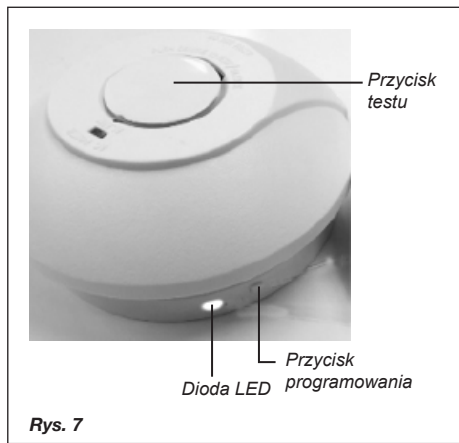

Rys. 7

POSTĘPOWANIE

Umieścić czujnik w odległości co najmniej 2 metrów od łazienki, pralni albo innych miejsc, w których może występować wysoka wilgotność powietrza.

Regularnie odkurzać czujnik, używając plastikowej końcówki, tak aby nie uszkodzić układów elektronicznych. Unikać montażu czujnika w miejscach z dużą ilością kurzu i zanieczyszczeń. Na czas prac remontowych w domu dobrze jest założyć na czujnik „kapturek” albo całkowicie go zdemontować.

Nie instalować czujnika w miejscu występowania przeciągów, w pobliżu okien i drzwi, wentylacji, wentylatorów, kanałów powietrza, pomp ciepła itp. Znaleźć lepsze miejsce dla czujnika, dalej od przeciągów i strumieni powietrza.

Unikać montażu czujnika w pomieszczeniach, gdzie występują szybkie zmiany temperatury albo blisko okien i drzwi, które są często otwierane i zamykane. Przenieść czujnik w miejsce, gdzie temperatura jest bardziej równomierna i stabilna.

Umieścić czujnik co najmniej 5 metrów od kominka, piecyka albo innych urządzeń grzewczych. 2 metry od kanałów wentylacyjnych, pomp ciepła i klimatyzacji. 1 metr od lamp i świetlówek.

RECYKLING

- Urządzenie składa się głównie z materiałów nadających się do recyklingu.
- Nie wyrzucać opakowania, urządzenia i zawartości opakowania razem z odpadami komunalnymi, lecz traktować je zgodnie z obowiązującymi przepisami.
- Zgodnie z postanowieniami dyrektywy europejskiej 2002/96/WE w sprawie zużytego sprzętu elektrotechnicznego i elektronicznego (WEEE), niniejszy produkt należy poddać recyklingowi.
- Aby uzyskać więcej informacji, należy skontaktować się ze sprzedawcą albo lokalnym organem odpowiedzialnym za zagospodarowanie odpadów.



2797-CPR-821574
NEXA202412GA
EN14604:2005/AC:2008
Czujnik przeciwpożarowy do użytku domowego



Producent: Nexa Trading AB, Szwecja
Deklaracja właściwości użytkowych (DoP) jest dostępna na naszej stronie internetowej – www.nexa.se

NEXA TRADING AB
TALLVÄGEN 5, 56435 BANKERYD, SWEDEN
support@nexa.se | www.nexa.se